

Lined area for notes or additional information.

MANUAL DE INSTRUÇÕES



RALADOR DE QUEIJO E COCO

MODELO
RQC

66247.0 - PORTUGUÊS
Data de Revisão: 31/08/2023
Metalúrgica Skymssen Ltda.
Rodovia Ivo Silveira 9525
Volta Grande
88355-202 Brusque/SC/Brasil
www.skymssen.com - Fone: +55 47 3211 6000
CNPJ: 82.983.032/0001-19 - IE 250.064.537

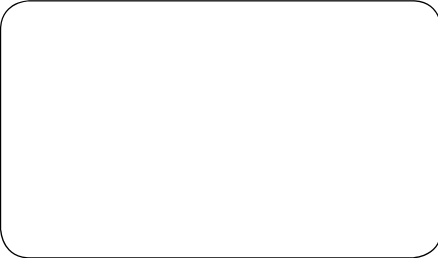

DEVIDO À CONSTANTE EVOLUÇÃO DOS NOSSOS PRODUTOS, AS INFORMAÇÕES AQUI CONTIDAS PODEM SER MODIFICADAS SEM AVISO PRÉVIO.
KIT: 662461

SUMÁRIO

1. INTRODUÇÃO	2
1.1 Segurança	2
2. COMPONENTES E CARACTERÍSTICAS TÉCNICAS	2
2.1 Discos Disponíveis	3
3. INSTALAÇÃO E PRÉ-OPERAÇÃO	3
3.1 Posicionamento	3
3.2 Instalação Elétrica	3
3.3 Sistema de segurança	3
4. OPERAÇÃO	3
4.1 Acionamento	3
4.2 Procedimento para Alimentação	3
5. LIMPEZA	4
6. MANUTENÇÃO	4
7. NORMAS OBSERVADAS	4
8. SOLUÇÃO DE PROBLEMAS	5
9. DIAGRAMA ELÉTRICO	6

1. INTRODUÇÃO

Este produto foi desenvolvido para o uso em cozinhas comerciais. É utilizado, por exemplo, em restaurantes, cantinas, hospitais, padarias e similares.

O uso deste equipamento não é recomendado quando:

- O processo de produção seja de forma contínua em escala industrial;
- O local de trabalho seja um ambiente com atmosfera corrosiva, explosiva, contaminada com vapor, poeira ou gás.

1.1 Segurança

As instruções abaixo deverão ser seguidas para evitar acidente, o não cumprimento poderá causar lesões graves:

1.1.1 Nunca utilize o equipamento com: roupas ou pés molhados e/ou em superfície úmida ou molhada, não mergulhe em água ou qualquer outro líquido e não utilize jato de água diretamente no equipamento.

1.1.2 Quando o equipamento sofrer uma queda, estiver danificado de alguma forma ou não funcione é necessário leva-lo até uma Assistência Técnica Autorizada.

1.1.3 A utilização de acessórios não recomendados pelo fabricante podem ocasionar lesões corporais.

1.1.4 Mantenha as mãos e qualquer utensílio afastados das partes em movimento do aparelho enquanto está em funcionamento para evitar lesões corporais ou danos ao equipamento.

1.1.5 Nunca use roupas com mangas largas, principalmente nos punhos, durante a operação.

1.1.6 Certifique que a tensão do equipamento e da rede

elétrica sejam as mesmas, e que o equipamento esteja devidamente ligado a rede de aterramento.

⚠ Este equipamento não se destina a utilização por pessoas (inclusive crianças) com capacidades físicas, sensoriais ou mentais reduzidas, ou por pessoas com falta de experiência e conhecimento, a menos que tenha recebido instruções referentes à utilização do equipamento ou estejam sob a supervisão de uma pessoa responsável pela sua segurança.

⚠ Recomenda-se que as crianças sejam vigiadas para assegurar que elas não estejam brincando com o aparelho.

⚠ Nunca introduza os dedos nos locais de alimentação e descarga de alimentos.

⚠ Desconecte o equipamento da rede elétrica quando: não estiver em uso, antes de limpá-lo, inserção ou remoção de acessórios, manutenção e qualquer outro tipo de serviço.

⚠ Não utilize o equipamento caso esteja com cabo ou plugue danificado. Assegure-se que o cabo de força não permaneça na borda da mesa/balcão ou que toque superfícies quentes.

⚠ Em caso de emergência, desconecte o plugue da tomada.

2. COMPONENTES E CARACTERÍSTICAS TÉCNICAS

Figura 01

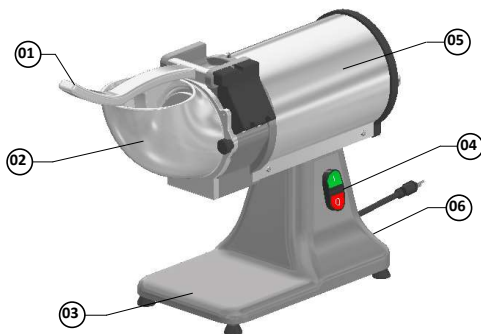

- 01 – Empurrador
- 02 – Bocal de Alimentação
- 03 – Base
- 04 – Chave Liga/Desliga
- 05 – Gabinete
- 06 – Chave Geral

Tabela 01

CARACTERÍSTICAS	UNIDADE	RQC
Tensão	V	127 ou 220
Freqüência	Hz	60
Potência	CV	0,5
Altura	mm	420
Largura	mm	200
Profundidade	mm	570
Peso Líquido	Kg	15,5
Peso Bruto	Kg	17
Rotação do disco	RPM	1750
Produção	kg	85

9. DIAGRAMA ELÉTRICO

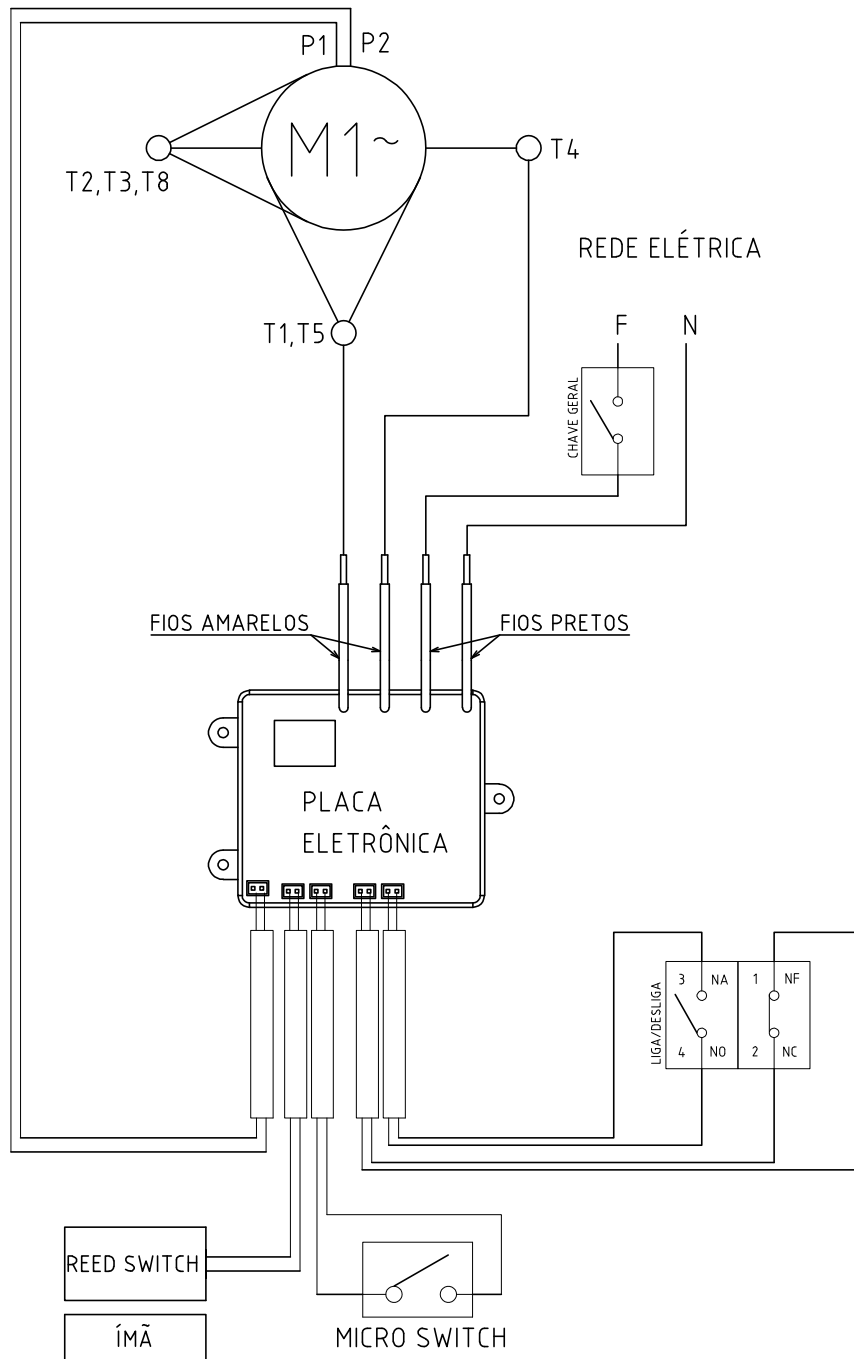

2.1 Discos Disponíveis

O Ralador de Alimentos é uma máquina de bancada desenvolvida para ralar e/ou desfiar queijo e coco seco, podendo também processar quase todos os tipos de vegetais, conservando suas propriedades nutritivas, além de evitar desperdícios.

Na tabela 02 estão descritas as lâminas disponíveis bem como as dimensões de corte e seus códigos.

LÂMINA	DENOMINAÇÃO	DIMENSÃO DO CORTE	CÓDIGO
	Lâmina Desfiadora 4	Diâmetro de 4 mm	66208.9
	Lâmina Desfiadora 8	Diâmetro de 8 mm	66226.7
	Lâmina Raladora	x-x-x-x-x-x	66195.3

3. INSTALAÇÃO E PRÉ-OPERAÇÃO

3.1 Posicionamento

Seu equipamento deve ser posicionado e nivelado sobre uma superfície seca e firme com preferencialmente 850 mm de altura.

3.2 Instalação Elétrica

O cabo de alimentação possui 3 pinos, sendo que o pino central destina-se ao aterramento. É obrigatório que os três pinos estejam devidamente ligados antes de acionar o equipamento.

3.3 Sistema de segurança

Para a segurança do operador, este equipamento possui três dispositivos capazes de desligar a máquina e assim prevenir acidentes.

a - O primeiro desliga a máquina automaticamente ao retirar o Bocal de Alimentação. Ao retornar a posição a máquina não volta a funcionar.

b - O segundo dispositivo interrompe o funcionamento da máquina quando o empurrador é levantado, abrindo o bocal de alimentação. Ao retornar o empurrador a sua posição, a máquina volta a funcionar automaticamente.

c - O terceiro dispositivo desliga o motor da máquina em caso de superaquecimento. Aguarde alguns minutos até a máquina esfriar e volte a ligar pressionando o botão Liga.

3.5 Troca de Discos

Para trocar o disco siga os passos abaixo:

Passo 1: Solte o manípulo N° 01 (Fig. 02) girando-o no sentido anti-horário;

Passo 2: Retire o bocal de alimentação N° 02 (Fig. 02);

Passo 3: Após isso pegue uma chave phillips e solte os parafusos N° 03 (Fig. 03) que prendem a chapa do disco;

Passo 4: Retire o disco e coloque o que será usado no lugar;

Passo 5: Com a chave phillips aperte o parafuso novamente;

Passo 6: Encaixe o conjunto bocal e prenda-o com o manípulo, girando-o no sentido horário.

Figura 02

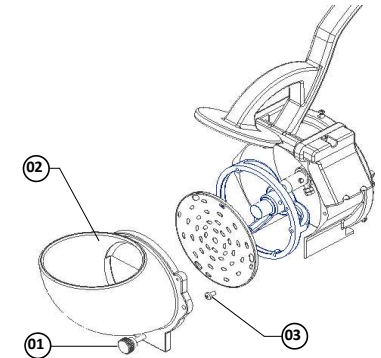

4. OPERAÇÃO

⚠ Nunca opere o equipamento quando posicionado próximo à borda da superfície de trabalho.

Figura 03

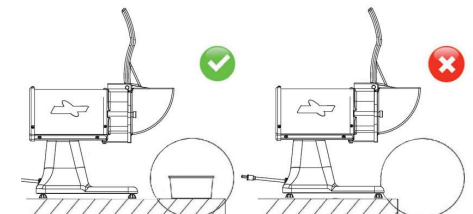

- Verifique se o equipamento está firme em seu local de trabalho.
- Antes de utilizar seu equipamento, devem-se lavar todas as partes que entram em contato com o produto a ser processado, com água e sabão neutro.

4.1 Acionamento

Antes de ligar o equipamento faça as seguintes verificações:

- Verifique se o Bocal de Alimentação está fechada e devidamente travada;
- Verifique se o Empurrador está devidamente posicionado dentro do Bocal;

Para acionar o equipamento pressione a Chave Liga para que o equipamento comece a funcionar.

4.2 Procedimento para Alimentação

⚠ Sob nenhuma circunstância, utilize instrumentos para empurrar o produto a ser processado para o interior do Bocal de Alimentação N°02 (Fig. 01), muito menos as mãos. Utilize o Empurrador N° 01 (Fig.01) para fazer a referida operação.

O Ralador de Alimentos é uma máquina que trabalha em alta velocidade e, para tanto, necessita que a alimentação seja igualmente rápida.

Para alimentá-lo, levante o Empurrador Nº 01 (Fig.01) e coloque o produto a ser processado dentro do Bocal de Alimentação Nº 02 (Fig. 01), empurrando-os para baixo, sempre com o auxílio do Empurrador.

⚠ A saída dos produtos acontece por gravidade. Deve-se efetuar regularmente a limpeza no interior da Câmara e no Bocal de Saída a fim de evitar a sua obstrução.

5. LIMPEZA

Passo 1: Desligue o plugue da tomada;

Passo 2: Realize a desmontagem das peças desmontáveis;

Passo 3: Lave as partes desmontáveis com água quente e sabão neutro.

⚠ Nunca utilize jatos d'água diretamente sobre o equipamento, exceto as partes desmontáveis.

Passo 4: Ao lavar os discos, manuseie-os com cuidado. Não jogue os discos uns contra os outros ou em outros objetos, a fim de preservar as lâminas.

Passo 5: Passe um pano umedecido com água morna e sabão neutro no Gabinete e na Câmara dos Discos.

Escaneie o QR Code ao lado para obter informações sobre cuidados com açós inoxidáveis.



6. MANUTENÇÃO

A manutenção deve ser considerada um conjunto de procedimentos que visa a manter o equipamento nas melhores condições de funcionamento, propiciando aumento da vida útil e da segurança.

* Limpeza – Verificar item 5 Limpeza deste manual.

* Fiação – Cheque todos os cabos quanto à deterioração e todos os contatos (terminais) elétricos quanto ao aperto e corrosão.

* Contatos – Chave liga/desliga, botão de emergência, botão reset, circuitos eletrônicos, etc. Verifique o equipamento para que todos os componentes estejam funcionando corretamente e que a operação do aparelho seja normal.

* Instalação – Verifique a instalação do seu equipamento conforme item 2 Instalação e Pré-Operação deste manual.

1 - Itens a verificar e executar mensalmente:

- Verificar a instalação elétrica;
- Medir a tensão da tomada;
- Medir a corrente de funcionamento e comparar com a nominal;
- Verificar aperto de todos os terminais elétricos do aparelho, para evitar possíveis maus contatos;
- Verificar possíveis folgas do eixo do motor elétrico;
- Checar a fiação e cabo elétrico quanto a sinais de superaquecimento, isolamento deficiente ou avaria mecânica.

2 - Itens a verificar ou executar a cada 3 meses:

- Verificar componentes elétricos como chave liga/desliga, botão de emergência, botão reset e circuito eletrônicos quanto a sinais de superaquecimento, isolamento deficiente ou

avaria mecânica.

- Verificar possíveis folgas nos mancais e rolamentos.

- Verificar retentores, anéis o' rings , anéis v' rings e demais sistemas de vedações.

Escaneie o QR Code ao lado para obter informações básicas sobre segurança e manutenção.



7. NORMAS OBSERVADAS

ABNT NBR NM 60335-1

IEC 60335-2-64

NR-12 CONFORME PORTARIA Nº 197, DE DEZEMBRO DE 2010.

Conforme definição no anexo VII da NR-12, item 1.1, as máquinas para açougue, mercearia, bares e restaurantes, não especificado no anexo e certificado pelo INMETRO estão excluídas da aplicação desta norma regulamentadora, quanto aos quesitos técnicos de construção relacionadas a segurança da máquina.

*Os itens abaixo entre outros mencionados na Norma regulamentadora NR-12 conforme portaria Nº 197, de dezembro de 2010, devem ser observados para a segurança.

- Arranjo Físico
- Meios de Acesso permanentes
- Manutenção, Inspeção, Preparação, Ajustes e Reparos.
- Sinalização.
- Procedimentos de trabalho e segurança.
- Capacitação.
- Anexo II – Conteúdo programático de capacitação.

Consulte: www.mte.gov.br

8. SOLUÇÃO DE PROBLEMAS

PROBLEMAS	CAUSAS	SOLUÇÕES
- O equipamento não liga.	- Procedimento de acionamento incorreto. - Protetor térmico do motor está atuando. - O Bocal de Alimentação está aberto; - Problema no circuito elétrico interno ou externo do equipamento; - Falta de energia elétrica.	- Leia o item 4.1 - Acionamento - Aguarde alguns minutos e tente novamente - Feche o Bocal de Alimentação; - Chamar a Assistência Técnica Autorizada (ATA). - Verifique se existe energia elétrica
- O equipamento liga, porém quando o produto é colocado no equipamento, o mesmo para ou gira em baixa rotação.	- Problemas com o Motor Elétrico.	- Chamar a Assistência Técnica Autorizada (ATA).
- O produto cortado fica preso no interior do equipamento.	- Bocal de Saída obstruído	- Desobstrua o Bocal de Saída
- Cheiro de queimado e/ou fumaça.	- Problema no circuito elétrico interno ou externo do equipamento.	- Chamar a Assistência Técnica Autorizada (ATA).
- Corte Irregular.	- As Lâminas perderam o fio de corte.	Afiar as lâminas.
- Cabo elétrico danificado.	- Falha no transporte do produto.	- Chamar a Assistência Técnica Autorizada (ATA).
- Ruídos anormais.	- Problemas com rolamentos.	- Chamar a Assistência Técnica Autorizada (ATA).