



Metalúrgica Skymesen Ltda.
Rodovia Ivo Silveira 9525
Volta Grande
88355-202 Brusque/SC/Brasil
www.skymesen.com - Fone: +55 47 3211 6000
CNPJ: 82.983.032/0001-19 - IE 250.064.537

689349 - ENGLISH/ESPAÑOL

Data de Correção: 16/03/2026

- IN ADDITION TO THIS EQUIPMENT, WE MANUFACTURE A COMPLETE LINE OF EQUIPMENT. CONSULT YOUR DEALER.
- THIS PRODUCT IS SUPPORTED BY TECHNICAL ASSISTANCE, REPRESENTATIVES, AND DEALERS THROUGHOUT THE COUNTRY.
- DUE TO THE CONSTANT EVOLUTION OF OUR PRODUCTS, THE INFORMATION CONTAINED HEREIN IS SUBJECT TO CHANGE WITHOUT NOTICE

WWW.SKYMSEN.COM

INSTRUCTIONS MANUAL
MANUAL DE INSTRUCCIONES



AUTOMATIC STAINLESS STEEL MEAT SLICER, 300 mm BLADE /
CORTADORA DE FIAMBRES AUTOMÁTICA DE ACERO INOXIDABLE,
CUHILLA 300 mm

MODEL/MODELO
FA-300L

SUMMARY

- 1. Introduction 3**
 - 1.1 Safety 3
 - 1.2 Main Components 6
 - 1.3 Technical Specifications..... 7
- 2. Installation and Pre-Operation 8**
 - 2.1 Installation 8
 - 2.2 Pre-Operation 9
- 3. Operation 9**
 - 3.1 Activation 9
 - 3.2 Operating Procedure.....10
 - 3.3 Cleaning and Sanitizing11
 - 3.4 Cutting Disc Sharpening13
 - 3.5 Lubrication14
- 4. Safety Guidelines – General 15**
 - 4.1 Basic Operating Practices15
 - 4.2 Precautions and Notes Before Turning On the Equipment16
 - 4.3 Routine Inspections17
 - 4.4 Operation17
 - 4.5 After Finishing Work17
 - 4.6 Maintenance18
 - 4.7 Warnings18
- 5. Problem Analysis and Resolution 19**
 - 5.1 Problems, Causes, and Solutions.....19
- 6. Maintenance 21**
- 7. Electrical Diagram 22**

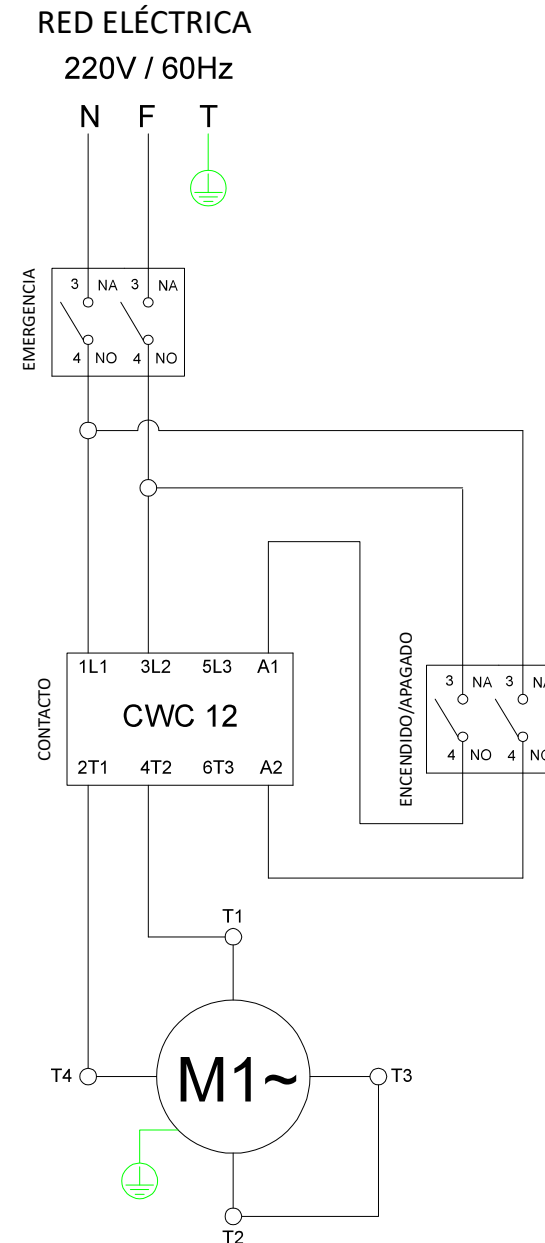

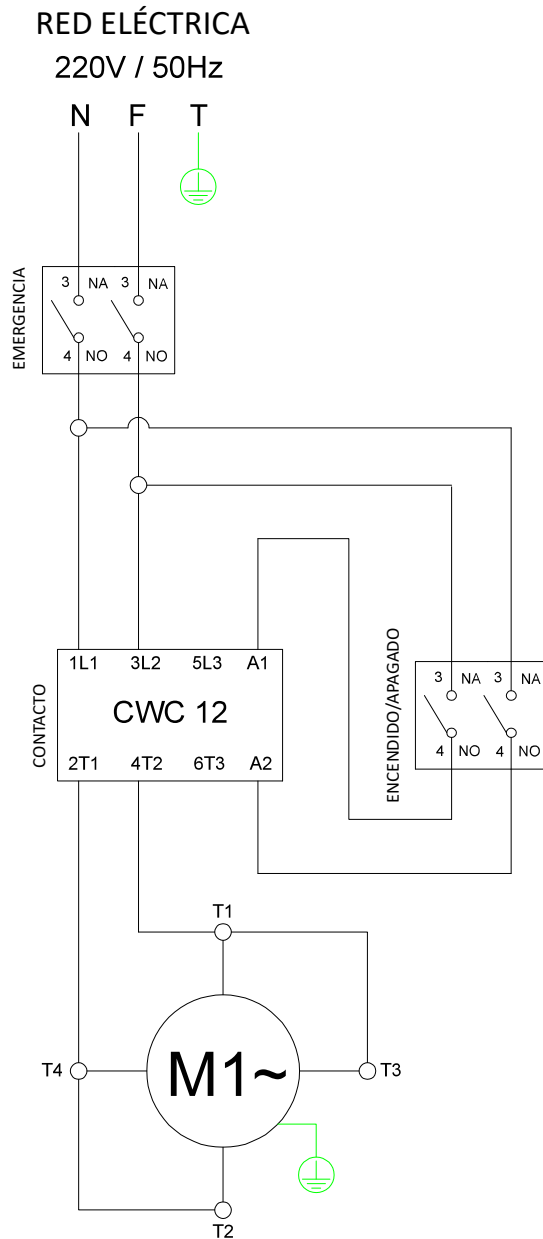

1. Introduction

1.1 Safety

This equipment is potentially DANGEROUS when used incorrectly. Maintenance, cleaning, and/or any service must be performed by a qualified person with the equipment disconnected from the power supply.

The instructions below must be followed to prevent accidents:

1.1.1 Read all instructions.

1.1.2 To avoid the risk of electric shock and damage to the equipment, never use it with: wet clothing or feet and/or on a damp or wet surface. Do not submerge in water or any other liquid, and do not spray water directly onto the equipment.

1.1.3 The use of any equipment must always be supervised, especially when it is being used near children.

1.1.4 Unplug the equipment from the power outlet when: it is not in use, before cleaning it, to remove or insert accessories, for maintenance, or for any other type of service.

1.1.5 Do not use the appliance if the cord or plug is damaged. Make sure the power cord does not hang over the edge of the table or countertop or come into contact with hot surfaces.

1.1.6 If the appliance has been dropped, is damaged in any way, or does not work, take it to an Authorized Service Center for inspection, repair, or mechanical or electrical adjustment.

1.1.7 The use of accessories not recommended by the manufacturer may cause personal injury.

1.1.8 Keep your hands and any tools away from the moving parts of the appliance while it is in operation to avoid personal injury or damage to the equipment.

1.1.9 Never wear clothing with loose sleeves, especially around the wrists, during operation.

1.1.10 Ensure that the voltage of the equipment and the electrical grid are the same, and that the equipment is properly connected to the grounding system.

1.1.11 Never use tools that are not part of the equipment to assist in its operation.

1.1.12 Before turning on the equipment, check that the Front Disc Guard (Item 07, Fig. 2) is securely in place.

1.1.13 Never spray water directly onto the equipment.

1.1.14 Always keep your hands away from moving parts.

1.1.15 This product is designed for use in commercial kitchens. It is used, for example, in restaurants, cafeterias, hospitals, bakeries, butcher shops, and similar establishments.

1.1.16 The use of this equipment is not recommended when:

- The production process is continuous on an industrial scale;
- The workplace is an environment with a corrosive, explosive atmosphere, or one contaminated with steam, dust, or gas.

1.1.17 Equipotential Symbology Label.

The figure below shows the external equipotential bonding terminal.

This must be used to ensure there is no potential difference between different pieces of equipment connected to the electrical network, minimizing the risk of electric shock.

The various pieces of equipment must be connected to one another by their respective equipotential bonding terminals.



7. Diagrama Eléctrico

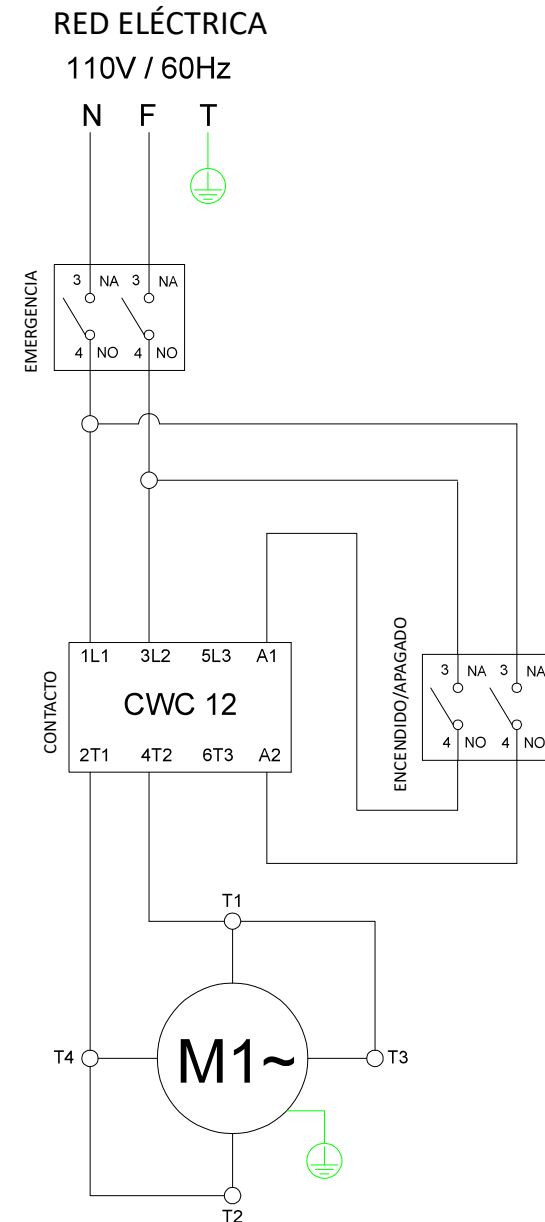

6. Mantenimiento

El mantenimiento debe considerarse un conjunto de procedimientos destinados a mantener los equipos en óptimas condiciones de funcionamiento, aumentando así su vida útil y su seguridad.

* Limpieza – Consulte el ítem 3.4 Limpieza de este manual.

* Cableado – Compruebe que todos los cables no presenten deterioro y que todos los contactos eléctricos (terminales) estén bien ajustados y libres de corrosión.

* Contactos – Llave de encendido/apagado, botón de emergencia, botón de reinicio, circuitos electrónicos, etc. Compruebe el equipo para asegurarse de que todos los componentes funcionan correctamente y que el dispositivo funciona con normalidad.

* Instalación – Compruebe que su equipo esté instalado de acuerdo con la sección 2.1 Instalación de este manual.

1 - Ítems a revisar y ejecutar mensualmente:

- Comprobar la instalación eléctrica;
- Medir el voltaje en el tomacorriente;
- Medir la corriente de funcionamiento y compararla con la nominal;
- Verificar que todos los terminales eléctricos del dispositivo estén bien ajustados para evitar posibles malas conexiones;
- Verificar si hay holgura en el eje del motor eléctrico;
- Verificar el cableado y los cables eléctricos en busca de signos de sobrecalentamiento, aislamiento deficiente o daños mecánicos.

2 - Ítems que se deben revisar o realizar cada 3 meses:

- Verificar los componentes eléctricos, como la llave de encendido/apagado, el botón de parada de emergencia, el botón de reinicio y los circuitos electrónicos, para detectar signos de sobrecalentamiento, aislamiento deficiente o fallos mecánicos.
- Verificar si hay holgura en los cojinetes y los casquillos.
- Verificar las juntas, las juntas tóricas, las juntas en V y demás sistemas de sellado.
- Verificar que todos los tornillos y tuercas estén bien apretados para evitar posibles daños al equipo.

IMPORTANT

This equipment is equipped with a safety system to ensure the operator's safety. The equipment must be operated in accordance with the "Operation" section of this manual. Any other operating procedures are unsafe; under such conditions, the equipment must not be used.

IMPORTANT

For greater user safety, this equipment is equipped with a safety system that prevents accidental activation following a power outage.

IMPORTANT

Make sure the power cord is in perfect working condition. If it is not, replace the damaged cord with one that meets technical and safety specifications. This replacement must be performed by a qualified professional and must comply with local safety regulations.

IMPORTANT

This equipment is not intended for use by persons (including children) with reduced physical, sensory, or mental capabilities, or by persons lacking experience and knowledge, unless they have received instructions regarding the use of the equipment or are under the supervision of a person responsible for their safety.

IMPORTANT

Keep this equipment out of the reach of children.

IMPORTANT

In case of emergency, unplug the unit from the electrical outlet.

IMPORTANT

It is recommended that children be supervised to ensure they are not playing with the equipment.

1.2 Main Components

All components incorporated into the equipment are constructed from materials carefully selected for each function, in accordance with Skymesen's testing standards and experience.

FIGURE 01

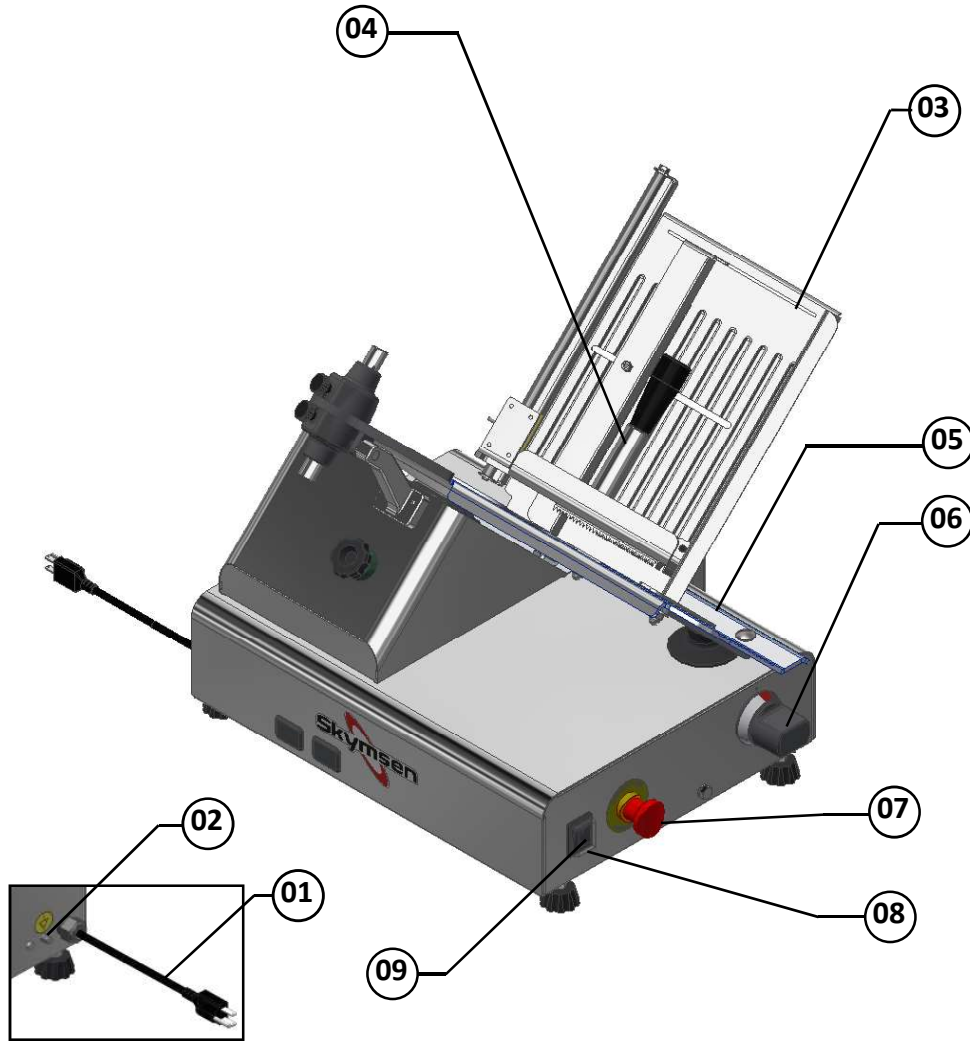

- 01 - Power Cord
- 02 - Equipotential Terminal
- 03 - Side Regulator
- 04 - Pusher
- 05 - Fixed Table

- 06 - Regulator Handle
- 07 - Quick Disarm Button
- 08 - Off Button
- 09 - On Button

CUADRO 02

PROBLEMAS	CAUSAS	SOLUCIONES
- El equipo no se enciende.	- Falta de energía eléctrica. - Problema en el circuito eléctrico interno o externo del equipo.	- Verifique si hay electricidad. - Póngase en contacto con un Centro de Servicio Autorizado (ATA) o con el soporte del fabricante.
- Olor a quemado y/o humo.	- Problema en el circuito eléctrico interno o externo del equipo.	- Póngase en contacto con un Centro de Servicio Autorizado (ATA) o con el soporte del fabricante.
- El equipo se enciende, pero cuando se coloca el producto en su interior, se detiene o gira a baja velocidad.	- Problemas con el Motor Eléctrico.	- Póngase en contacto con un Centro de Servicio Autorizado (ATA) o con el soporte del fabricante.
- Cable eléctrico dañado	- Fallo en el transporte del producto	- Póngase en contacto con un Centro de Servicio Autorizado (ATA) o con el soporte del fabricante.
- Corte Irregular	- El Disco de Corte ha perdido su filo	- Afilar el Disco de Corte

Para obtener información detallada sobre los términos de la garantía de este producto, consulte los términos de la garantía incluidos en el embalaje. Este documento describe los artículos cubiertos por la garantía, el período de cobertura, los procedimientos para solicitar asistencia técnica autorizada y los requisitos para mantener la validez de la garantía. Se recomienda leer atentamente estos términos para garantizar el uso adecuado de la garantía.

5. Análisis y Resolución de Problemas

5.1 Problemas, Causas y Soluciones.

Este equipo fue diseñado para requerir un mantenimiento mínimo. Sin embargo, pueden producirse algunas irregularidades en su funcionamiento debido al desgaste natural causado por su uso.

Si experimenta algún problema con su equipo, consulte la tabla a continuación, donde se describen algunas posibles soluciones recomendadas.

Además, Metalúrgica Skymesen Ltda. pone a su disposición toda su red de Asistentes Técnicos Autorizados, quienes estarán encantados de ayudarle. La Lista de Asistentes Técnicos Autorizados se puede encontrar en el sitio web. www.skymesen.com.

FIGURA 02

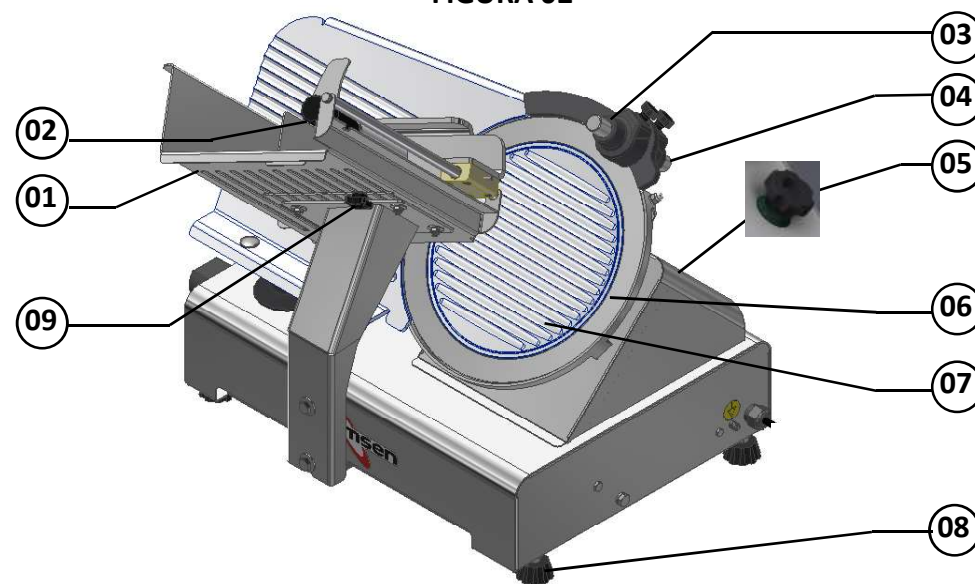

- 01 - Complete Mobile Table
- 02 - Pusher Handle
- 03 - Finishing Grinder
- 04- Roughing Grinder
- 05- Disc Guard Handle

- 06- Cutting Disc
- 07- Front Disc Guard
- 08 - Feet
- 09 - Side Adjustment Knob

1.3 Technical Specifications

The Cold Cut Slicer is a countertop machine capable of slicing various products, such as: cheese, mortadella, and ham.

QUADRO 01

SPECIFICATIONS	UNIT	FA-300L	FA-300L	FA-300L
Average Production	kg/h	Variable	Variable	Variable
Voltage	V	110	220	220
Frequency	Hz	60	60	50
Power	CV	1/3	1/3	1/3
Height	mm	580	580	580
Width	mm	520	520	520
Depth	mm	590	590	590
Net Weight	kg	37	37	37
Gross Weight	kg	53	53	53
Cut Dimensions	mm	190 x 180	190 x 180	190 x 180
Blade Diameter	mm	300	300	300
Cuts per Minute	Slices	38	38	38

2. Installation and Pre-Operation

2.1 Installation

2.1.1 Positioning

Seu equipamento deve ser posicionado e nivelado sobre uma superfície seca e firme com preferencialmente 850 mm de altura.

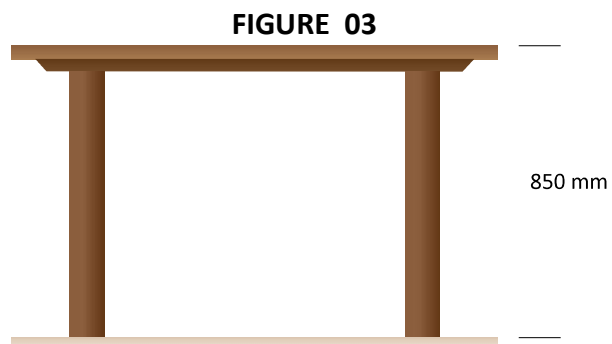

IMPORTANT

Never lift the machine by holding it by Fixed Table No. 05 (Fig. 01), Mobile Table No. 01 (Fig. 02), or sharpening assembly No. 03 and 04 (Fig. 02).

2.1.2 Electrical Installation

The power cord has 3 pins, with the center pin intended for grounding. It is mandatory that all three pins be properly connected before operating the equipment.

FIGURE 04

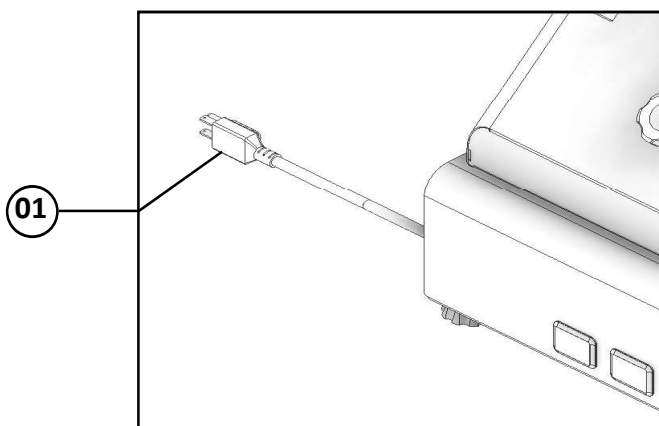

Vuelva a colocar todos los componentes del equipo en su lugar antes de encenderlo de nuevo.

Verifique los niveles de fluidos.

Al comprobar la tensión de la(s) correa(s) y cadena(s), NO coloque los dedos entre la(s) correa(s) y la(s) cadena(s) ni entre la(s) cadena(s) y el(los) engranaje(s).

4.6 Mantenimiento

4.6.1 Peligros

Con este equipo, cualquier operación de mantenimiento es peligrosa.

DESCONECTE FÍSICAMENTE EL EQUIPO DE LA FUENTE DE ALIMENTACIÓN DURANTE TODA LA OPERACIÓN DE MANTENIMIENTO.

IMPORTANTE

En caso de emergencia, desenchufe siempre el aparato.

4.7 Avisos

El mantenimiento eléctrico y/o mecánico debe ser realizado por personas cualificadas para ello.

La persona encargada del mantenimiento debe garantizar que el equipo funcione en condiciones totalmente seguras.

4.2.3 Precauciones

El cable de alimentación, encargado de suministrar energía al equipo, debe tener una sección transversal suficiente para soportar la potencia eléctrica consumida.

Los cables eléctricos que se encuentran bajo tierra o cerca de equipos deben protegerse para evitar cortocircuitos.

4.3 Inspecciones de Rutina

4.3.1 Aviso

Al comprobar la tensión de la(s) correa(s) / cadena(s), NO coloque los dedos entre la(s) correa(s) y la(s) cadena(s) ni sobre el/los engranaje(s).

4.3.2 Precauciones

Compruebe el/los motor/es y las partes deslizantes y giratorias del equipo cuando detecte ruidos anormales.

Compruebe la tensión de la(s) correa(s) y cadena(s) y reemplace el conjunto. Si alguna correa, cadena o engranaje muestra signos de desgaste.

Al comprobar la tensión de la(s) correa(s) y cadena(s), NO coloque los dedos entre la(s) correa(s) y la(s) polea(s) ni entre la(s) cadena(s) y el(los) engranaje(s).

Verifique las protecciones y dispositivos para asegurarse de que siempre funcionan correctamente.

4.4 Operación

4.4.1 Avisos

No utilice el equipo si tiene el pelo largo que pueda entrar en contacto con alguna de sus partes, ya que esto podría provocar accidentes graves. Átelos hacia atrás o cúbrelos con una bufanda.

- Únicamente los usuarios capacitados y cualificados pueden operar el equipo
- NUNCA utilice el Equipo sin uno o más de sus accesorios de seguridad.

4.5 Después de Terminar el Trabajo

4.5.1 Precauciones

Limpie el equipo después de cada uso. Para ello, desconéctelo del tomacorriente.

Comience la limpieza únicamente después de que el equipo haya dejado de funcionar por completo.

2.2 Pre-Operation

Before using your equipment, wash all parts that come into contact with the product to be processed with water and mild soap (see section 3.3 Cleaning and Sanitizing).

Check that the equipment is securely positioned in its work area.

3. Operation

3.1 Start-up

To turn on the equipment, proceed as follows:

- Plug equipment plug No. 01 (Fig. 05) into the electrical outlet.
- Check that the emergency stop button (No. 02, Fig. 05) is not engaged;
- Press the Power Switch No. 03 (Fig. 05) to the "I" position to turn on the equipment.
- To turn off the equipment, press the Power Off Switch No. 04 (Fig. 05)

FIGURE 05

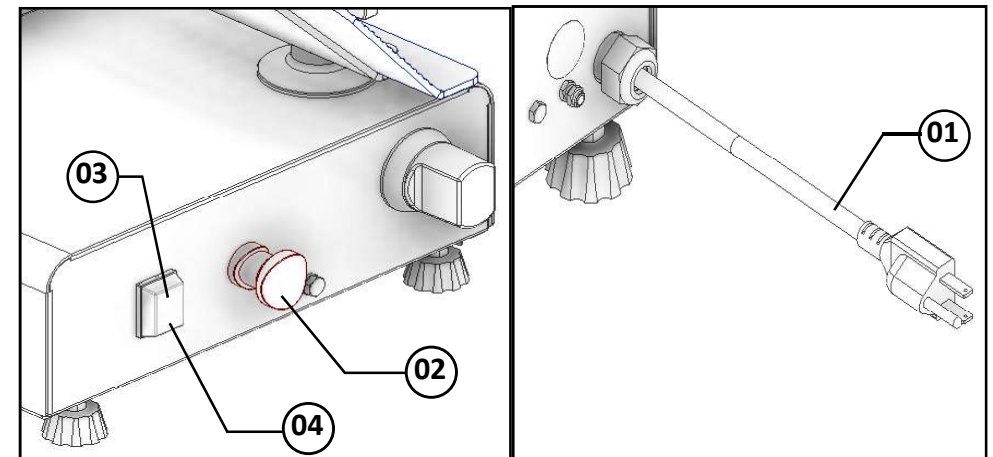

3.2 Operation Procedure

- 01 - Make sure that the voltage of the electrical supply where the equipment will be installed is compatible with the equipment's voltage.
- 02 - Ensure that the Front Disc Guard (Item 03, Fig. 06) is in the working position, that is, securely fastened using the Disc Guard Handle (Item 02, Fig. 06);
- 03 - Place the product to be sliced on the Movable Table (Item 05, Fig. 06);
- 04 - To secure the product, adjust the Side Guide (Item 04, Fig. 06) so that it is 1 mm away from the product;
- 05 - Position the Pusher (Item 06, Fig. 06) behind the product to be sliced.
- 06 - To adjust the slice thickness, turn the Adjustment Knob until the desired thickness is achieved.
- 07 - Check that the emergency stop button is not engaged;
- 08 - Turn the Power Switch on.

IMPORTANTE

Always use the Pusher Handle (Item 07, Fig. 06) for cutting; never use your hands to hold the product during operation.

FIGURE 06

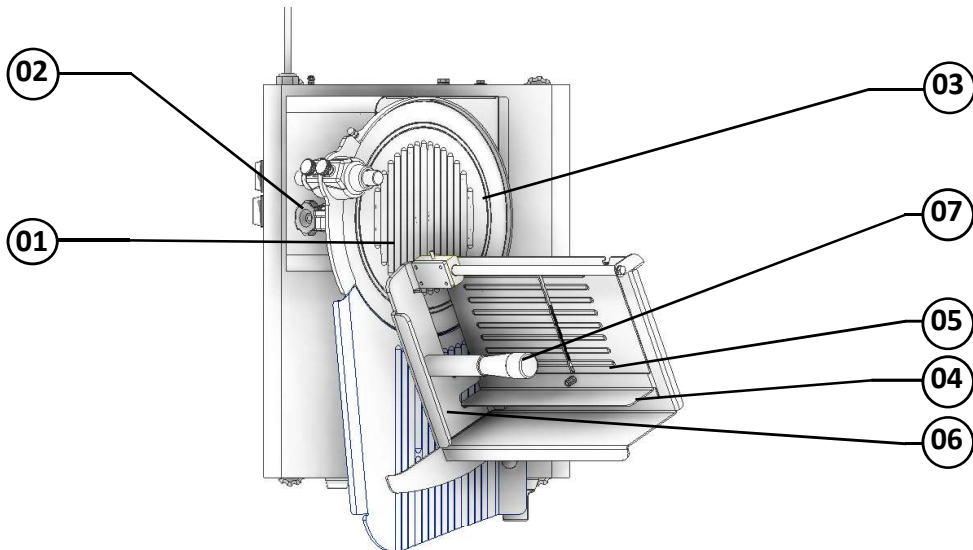

El agua o el aceite pueden hacer que el suelo esté resbaladizo y peligroso. Para evitar accidentes, el suelo debe estar seco y limpio.

Si el trabajo debe ser realizado por dos o más personas, se deberán dar señales de coordinación en cada etapa de la operación. El siguiente paso no debe iniciarse hasta que se haya dado una señal y se haya respondido a ella.

4.1.3 Avisos

- En caso de fallo eléctrico, apague inmediatamente la llave de encendido/apagado.
- Utilice únicamente los aceites y grasas lubricantes recomendados o equivalentes.
 - Evite los golpes mecánicos, ya que pueden provocar fallos de funcionamiento o averías.
 - Evitar que el agua, la suciedad o el polvo entren en los componentes mecánicos y eléctricos del equipo.
 - Nunca altere las características originales del equipo.
 - No ensucie, rompa ni retire ninguna etiqueta de seguridad o identificación. Si falta alguna etiqueta o es ilegible, solicite un reemplazo en un Centro de Servicio Autorizado. (ATA).

4.2 Precauciones y Observaciones Antes de Conectar el Equipo

IMPORTANTE

Lea atentamente las INSTRUCCIONES que figuran en este manual antes de conectar el equipo. Asegúrese de que se haya comprendido toda la información. Si tiene alguna pregunta, póngase en contacto con el Servicio de Atención al Consumidor (SAC) Skymesen.

4.2.1 Peligro

Un cable o alambre eléctrico con el aislamiento dañado puede tener fugas de corriente y provocar descargas eléctricas. Antes de utilizar el equipo, compruebe su estado.

4.2.2 Avisos

Asegúrese de comprender completamente todas las INSTRUCCIONES contenidas en este manual.

Cada función o procedimiento de operación y mantenimiento debe estar completamente claro.

La activación de un control manual (botón, teclas, interruptor eléctrico, palanca, etc.) solo debe realizarse cuando se tenga la certeza de que se trata del control correcto.

4. Conceptos de Seguridad – Genéricas

IMPORTANTE

Si algún punto de los **CONCEPTOS GENERALES DE SEGURIDAD** no se aplica a su producto, ignórello.

Los conceptos de seguridad se elaboraron para orientar e instruir adecuadamente a los usuarios del equipo y a los responsables de su mantenimiento.

El equipo solo debe entregarse al usuario en buen estado de funcionamiento, y el revendedor debe instruir al usuario sobre su uso y seguridad. El usuario solo debe utilizar el equipo después de comprender completamente las precauciones necesarias, **LEYENDO DETENIDAMENTE ESTE MANUAL COMPLETO.**

IMPORTANTE

Las modificaciones en los sistemas de protección y dispositivos de seguridad del equipo supondrán graves riesgos para la integridad física de las personas durante su funcionamiento, limpieza, mantenimiento y transporte, de conformidad con las normas **ABNT NBR ISO 12100**

4.1 Prácticas Básicas de Operación

4.1.1 Peligros

Algunas partes de los accionamientos eléctricos tienen puntos o terminales de alto voltaje. Al tocarlos, pueden provocar descargas eléctricas graves o incluso la muerte del usuario.

Nunca manipule ningún control manual (botones, teclas, interruptores eléctricos, etc.) con las manos, los zapatos o la ropa mojados. El incumplimiento de esta recomendación puede provocar descargas eléctricas graves o incluso la **MUERTE** del usuario.

4.1.2 Advertencias

El usuario debe conocer la ubicación de la llave de Encendido/Apagado para poder activarla en cualquier momento sin tener que buscarla. Antes de realizar cualquier tipo de mantenimiento, desconecte el equipo del tomacorriente (desenchúfelo).

Utilice el equipo en un lugar con espacio físico suficiente para manipularlo de forma segura, evitando así caídas peligrosas.

CAUTION

Leave a minimum gap of 1 mm between the Side Guide (Item 04, Fig. 06) and the product to be cut.

WARNING

DO NOT SLICE PARMESAN CHEESE OR CHEESE WITH A SIMILAR TEXTURE.

WARNING

DO NOT SLICE FROZEN CHEESE.

CAUTION

The ideal temperature for cutting cheese is $4 \pm 2^{\circ}\text{C}$.
At this temperature, the machine will perform best.

3.3 Cleaning and Sanitizing

All moving parts must be removed and cleaned. Below we describe the procedure for removing the moving parts:

IMPORTANT

Never clean the equipment while it is plugged in; unplug it from the outlet first. Before removing the Front Disc Guard (Item 02, Fig. 07), make sure the disc has come to a complete stop.

IMPORTANT

Never spray water directly to the equipment, except on moving parts.

IMPORTANT

The cutting adjustment table must be positioned and kept in the "0" (zero) position before starting and during the cleaning procedure.

3.3.1 Disassembly Procedure

01 - Loosen the Disc Guard Handle (Item 01, Fig. 07);

02 - Remove the Front Disc Guard (Item 02, Fig. 07).

FIGURE 07

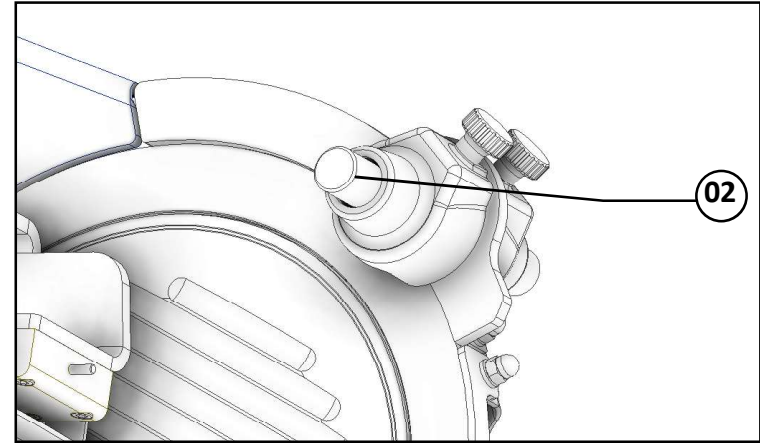
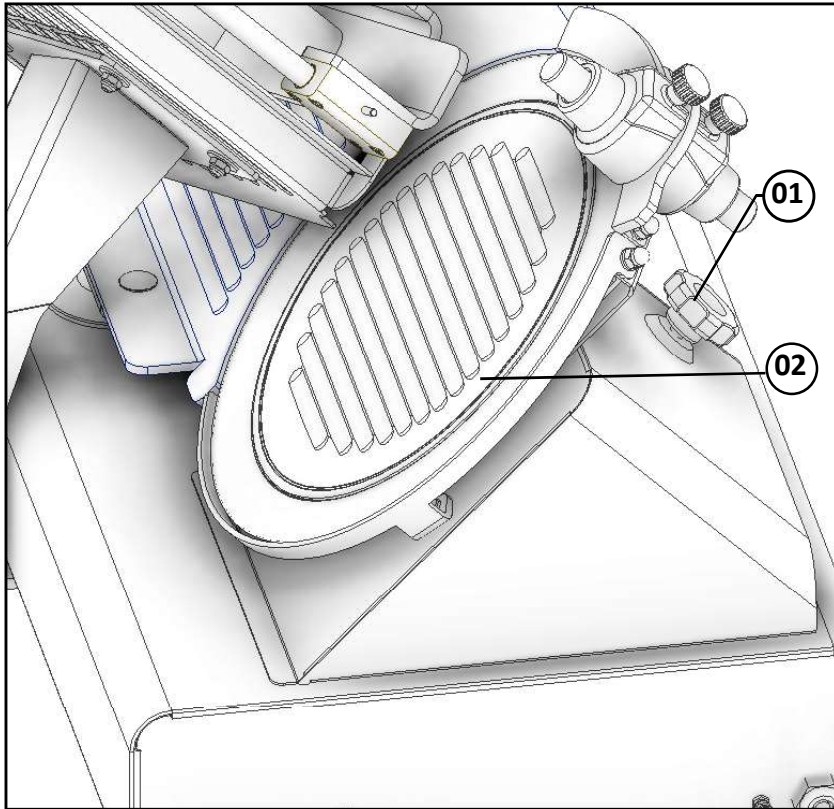

Tras completar el procedimiento anterior, limpie el equipo y corte unas cuantas rebanadas para realizar pruebas. Si la calidad del producto no es satisfactoria (producto con rebabas, rodajas onduladas y exceso de residuos), repita el procedimiento anterior hasta un máximo de 3 veces. Si el corte del producto aún no es satisfactorio, llame al servicio de asistencia técnica.

3.5 Lubricación

Lubrique las guías deslizantes una vez por semana.



ATENCIÓN

Utilice únicamente lubricante apto para uso alimentario.

Para lubricar correctamente las guías, siga las instrucciones a continuación:

Utilice un pulverizador o un pincel con lubricante para lubricar la guía deslizante del soporte del producto.

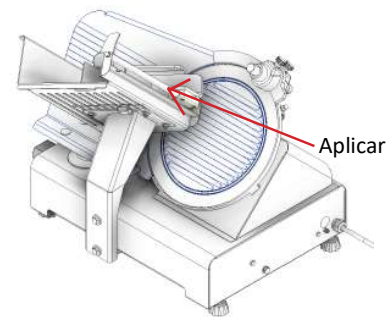

Utilice un pulverizador o un pincel con lubricante para lubricar la guía deslizante del soporte del producto.

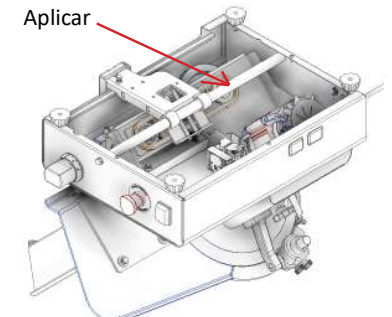

- Aplique una pequeña cantidad de aceite en las guías y mueva el conjunto de 2 a 3 veces.
- Después de lubricar, retire el exceso de aceite.

3.4 Afilado del Disco de Corte

La Cortadora de Faimbres inclinada está equipada con su propio Afilador, lo que facilita y agiliza su funcionamiento. Para usarla correctamente, siga los pasos que se indican a continuación:

Encienda el equipo y, con el disco de corte en movimiento, presione el botón (Ítem 01, Fig. 08) hasta que la Muela abrasiva entre en contacto con el Disco, manteniéndolo presionado durante 2 o 3 segundos. Repita esta operación 3 veces.

* Para finalizar la operación de Afilado, presione el Botón (Ítem 02, Fig. 08) para eliminar la rebaba del Disco durante un máximo de 1 segundo.

FIGURA 08

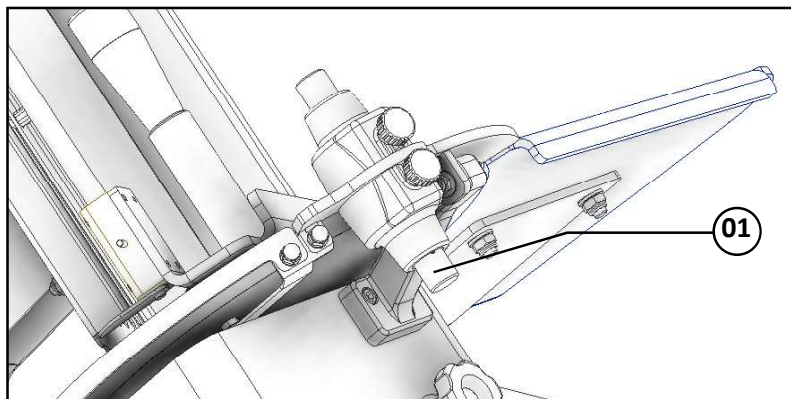

3.4 Cutting Disc Sharpening

The Tilting Cold Cut Slicer is equipped with its own sharpener, which is easy and effective to use. To use it correctly, follow the steps below:

Turn on the machine, and with the cutting disc in motion, press the button (Item 01 Fig. 08) until the grinding wheel comes into contact with the disc, holding it down for 2 or 3 seconds. Repeat this operation 3 times.

* To complete the sharpening operation, press the button (Item 02, Fig. 08) for a maximum of 1 second to remove burrs from the Disc.

FIGURE 08

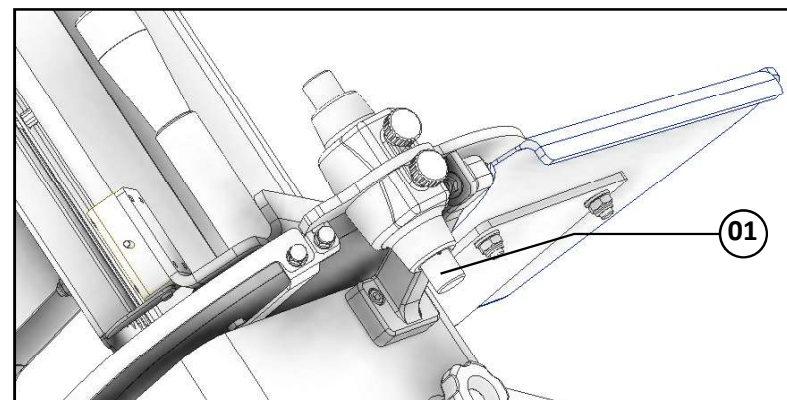

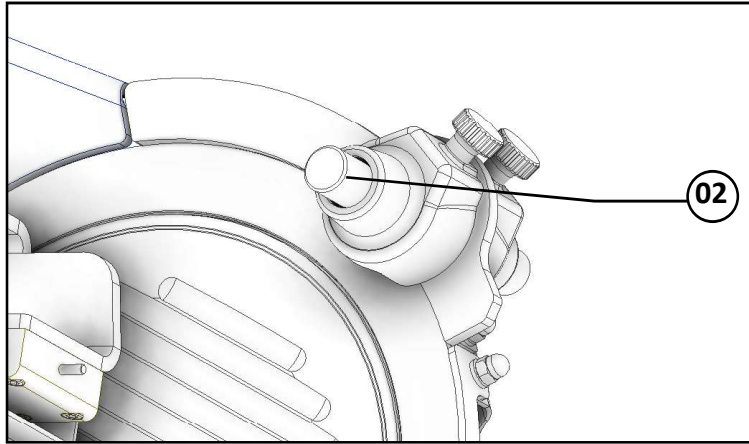

After completing the previous procedure, clean the equipment and cut a few test slices. If the product quality is unsatisfactory (product with burrs, wavy slices, and excessive residue), repeat the above procedure up to a maximum of 3 times. If the product still does not cut satisfactorily, contact Technical Support.

3.5 Lubrication

Lubricate the slide guides once a week.

CAUTION
 Use only food-grade lubricant.

To lubricate the guides correctly, follow the instructions below:

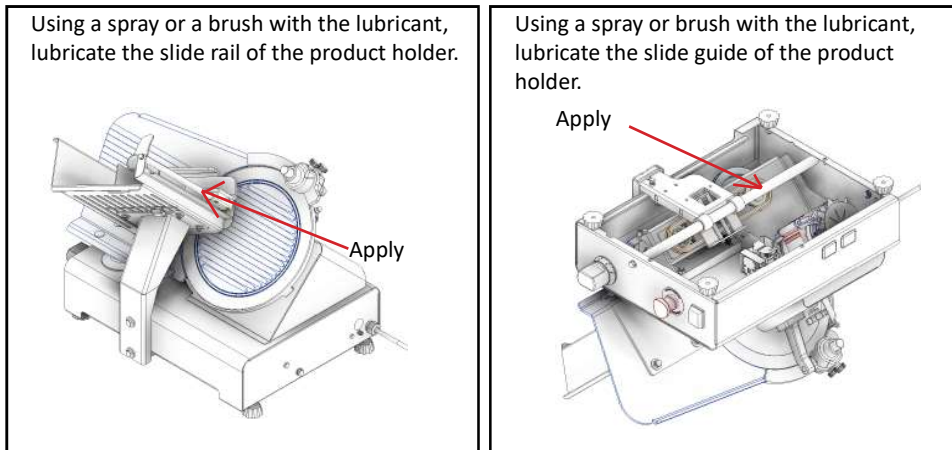

- Spread a small amount of oil on the guides and move the assembly 2 to 3 times.
- After lubrication, wipe off any excess oil.

3.3.1 Procedimiento de Desmontaje

01 - Afloje el Mango de Protección del Disco (Ítem 01 Fig.: 07);

02 - Retire la Protección Frontal del Disco (Ítem 02 Fig. 07).

FIGURA 07

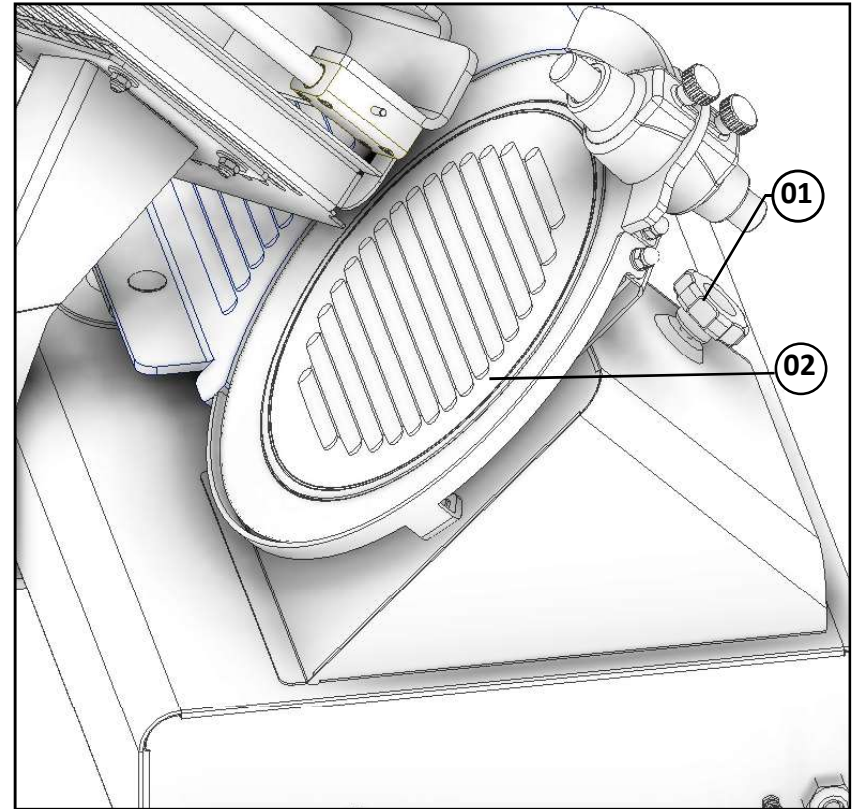

ATENCIÓN

Deje un espacio libre mínimo de 1 mm entre el Regulador Lateral (ítem 04, figura 06) y el producto que se va a cortar.

ATENCIÓN

NO CORTE EL QUESO PARMESANO NI NINGÚN QUESO DE CONSISTENCIA SIMILAR.

ATENCIÓN

NO CORTE EL QUESO CONGELADO.

ATENCIÓN

La temperatura ideal para cortar queso es $4 \pm 2^{\circ}\text{C}$.
A esta temperatura, la máquina rendirá al máximo durante el corte.

3.3 Limpieza y Desinfección

Todas las piezas móviles deben desmontarse y limpiarse. A continuación, describiremos el procedimiento que se debe seguir para desmontar las piezas móviles:

IMPORTANTE

Nunca limpie el equipo mientras esté enchufado al tomacorriente; para hacerlo, desenchúfelo. Antes de retirar la Protección Frontal del Disco (ítem 02, Fig 07), asegúrese de que el disco se haya detenido por completo.

IMPORTANTE

Nunca utilice chorros de agua directamente sobre el equipo, excepto en las partes móviles.

IMPORTANTE

La Mesa Reguladora de corte debe colocarse y mantenerse en la posición "0" antes de comenzar y durante el procedimiento de limpieza.

4. Safety Basics – General

IMPORTANT

If any item in the GENERAL SAFETY GUIDELINES does not apply to your product, please disregard it.

These safety guidelines have been developed to properly guide and instruct equipment users and those responsible for its maintenance.

The equipment must only be delivered to the user in good working condition, and the user must be instructed by the dealer regarding its use and safety. The user must only use the equipment after fully understanding the precautions that must be taken, BY CAREFULLY READING THIS ENTIRE MANUAL.

IMPORTANT

Any change to the equipment's protective systems and safety devices will pose serious risks to the physical safety of persons during operation, cleaning, maintenance, and transport, in accordance with ABNT NBR ISO 12100.

4.1 Basic Operating Practices

4.1.1 Hazards

Some parts of the electric drives have points or terminals with high voltage. If touched, these can cause severe electric shocks or even DEATH to the user.

Never operate any manual controls (buttons, keys, electrical switches etc.) with wet hands, shoes, or clothing. Failure to follow this recommendation may result in severe electric shocks or even the DEATH of the user.

4.1.2 Warnings

The user must be aware of the location of the On/Off switch so that it can be activated at any time without having to search for it. Before performing any type of maintenance, disconnect the equipment from the power supply (unplug it from the outlet).

Use the equipment in a location with sufficient physical space to handle it safely, thereby preventing dangerous falls.

Water or oil can make the floor slippery and dangerous. To prevent accidents, the floor must be dry and clean.

If two or more people need to perform the work, coordination signals must be given at each stage of the operation. The next step must not be started until a signal is given and acknowledged.

4.1.3 Warnings

In the event of a power failure, immediately turn off the On/Off switch.

- Use only the recommended lubricating oils and greases or their equivalents.
- Avoid mechanical shocks, as they may cause failures or malfunctions.
- Prevent water, dirt, or dust from entering the mechanical and electrical components of the equipment.
- Never alter the original specifications of the equipment.
- Do not dirty, tear, or remove any safety or identification labels. If any label is illegible or missing, request a replacement from an Authorized Service Center (ASC).

4.2 Precautions and Notes Before Turning On the Equipment

IMPORTANT

Carefully read the INSTRUCTIONS contained in this manual before turning on the equipment. Make sure you have understood all the information. If you have any questions, contact Skymesen Customer Service (SAC).

4.2.1 Danger

A cable or electrical wire with damaged insulation can cause an electrical leak and result in electric shock. Before using the equipment, check its condition.

4.2.2 Warnings

Ensure that all INSTRUCTIONS contained in this manual are fully understood.

Every function or operating and maintenance procedure must be entirely clear.

A manual control (button, keys, electric switch, lever etc.) should only be activated when you are certain that it is the correct control.

3.2 Procedimiento de Operación

01 - Asegúrese de que el voltaje de la red eléctrica donde se instalará el equipo sea compatible con el voltaje del equipo.

02 - Asegúrese de que el protector de disco frontal (ítem 03 Fig. 06) esté en la posición de trabajo, es decir, firmemente sujeto con el asa del protector de disco (ítem 02 Fig. 06);

03 - Coloque el producto que se va a cortar en la mesa móvil (ítem 05 Fig. 06);

04 - Para asegurar el producto, ajuste el Regulador Lateral (ítem 04, figura 06) de modo que quede a 1 mm del producto;

05 - Coloque el Empujador (ítem 06, figura 06) detrás del producto que se va a cortar.

06 - Para ajustar el grosor de las rebanadas, gire el Mango Regulador hasta alcanzar el grosor deseado.

07- Compruebe que el botón de emergencia no esté activado; 08 - Encienda la Llave de Encendido

IMPORTANTE

Utilice siempre el Mango del empujador (ítem 07, fig. 06) para cortar; nunca utilice las manos para sujetar el producto durante la operación.

FIGURA 06

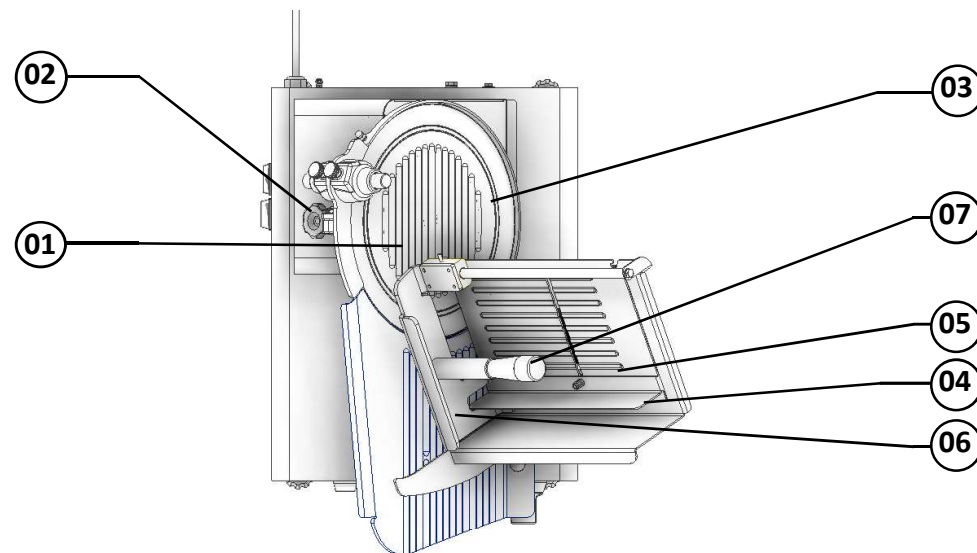

2.2 Preoperación

Before using your equipment, wash all parts that come into contact with the product to be processed with water and mild soap (see section 3.3 Cleaning and Sanitizing).

Check that the equipment is securely positioned in its work area.

3. Operación

3.1 Activación

Para encender el equipo, proceda como se describe a continuación:

- Conecte el enchufe del equipo nº 01 (fig. 05) a la fuente de alimentación eléctrica.
- Compruebe que el botón de emergencia (nº 02, fig. 05) no esté activado;
- Pulse la llave de encendido nº 03 (Fig. 05) hasta la posición “I” para encender el equipo.
- Para apagar el equipo, pulse la llave de apagado nº 04 (Fig. 05).

FIGURA 05

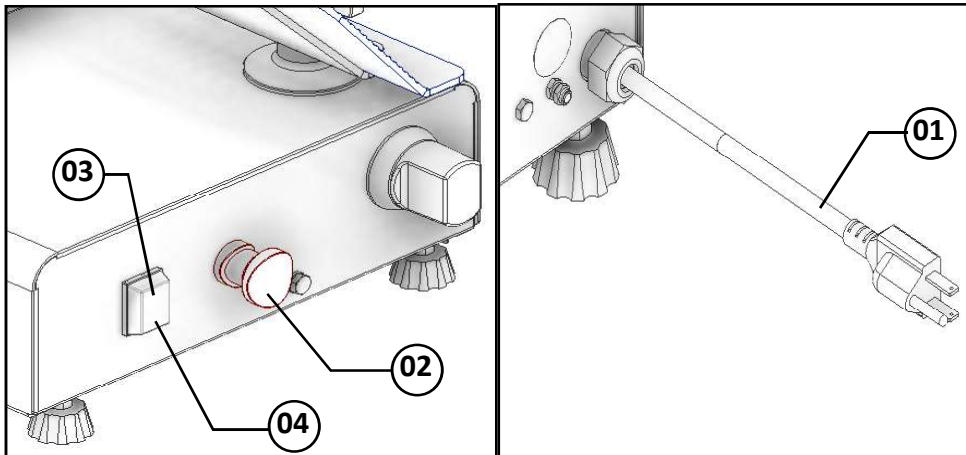

4.2.3 Precautions

The power cord, which supplies power to the equipment, must have sufficient cross-sectional area to handle the electrical power consumed.

Electrical cables lying on the ground or near the equipment must be protected to prevent short circuits.

4.3 Routine Inspections

4.3.1 Warning

When checking the tension of the belt(s) or chain(s), DO NOT place your fingers between the belt(s) or chain(s) or on the gear(s).

4.3.2 Precautions

Check the motor(s) and the sliding and rotating parts of the equipment if there are any abnormal noises.

Check the tension of the belt(s) and chain(s) and replace the assembly if any belt, chain, or gear shows signs of wear.

When checking the tension of the belt(s) and chain(s), DO NOT place your fingers between the belt(s) and the pulley(s) or between the chain(s) and the gear(s).

Check the guards and safety devices to ensure they always function properly.

4.4 Operation

4.4.1 Warnings

Do not work with long hair that could touch any part of the equipment, as this could cause serious accidents. Tie it up and back, or cover it with a scarf.

- Only trained and qualified users may operate the equipment
- NEVER operate the equipment without one or more of its safety accessories.

4.5 After Finishing the Work

4.5.1 Care

Always clean the equipment after use. To do so, unplug it from the power outlet.

Only begin cleaning after the equipment has completely stopped operating.

Replace all equipment components in their proper places before turning it on again.

Check the fluid levels.

When checking the tension of the belt(s) and chain(s), DO NOT place your fingers between the belt(s) and the pulley(s) or between the chain(s) and the gear(s).

4.6 Maintenance

4.6.1 Hazards

Any maintenance operation on the equipment is dangerous.

PHYSICALLY DISCONNECT THE EQUIPMENT FROM THE ELECTRICAL SUPPLY DURING ALL MAINTENANCE OPERATIONS.

IMPORTANTE

Always unplug the unit from the outlet in case of an emergency.

4.7 Warnings

Electrical and/or mechanical maintenance must be performed by qualified personnel.

The person in charge of maintenance must ensure that the equipment operates under completely safe conditions.

2. Instalación y Preoperación

2.1 Instalación

2.1.1 Posicionamiento

Seu equipamento deve ser posicionado e nivelado sobre uma superfície seca e firme com preferencialmente 850 mm de altura.

FIGURA 03

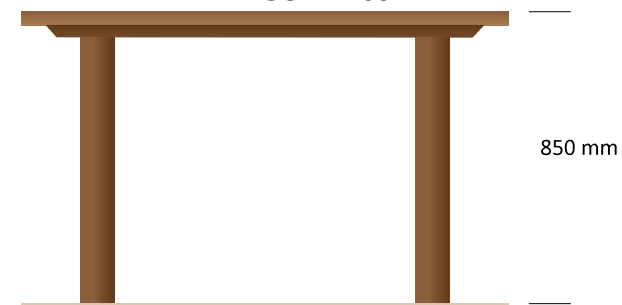

IMPORTANTE

Nunca levante la máquina sujetándola por la mesa fija n° 05 (fig. 01), la mesa móvil n° 01 (fig. 02) o el conjunto afilador n° 03 y 04 (fig. 02).

2.1.2 Instalación Eléctrica

El cable de alimentación tiene 3 clavijas, la central destinada a la conexión a tierra. Es obligatorio que los tres puntos estén correctamente conectados antes de poner en funcionamiento el equipo.

FIGURA 04



FIGURA 02



- 01 - Mesa móvil completa
- 02 - Mango del empujador
- 03 - Afilador de acabado
- 04 - Afilador de desbaste
- 05 - Mango de protección de disco
- 06 - Disco de Corte
- 07 - Protección delantera de disco
- 08 - Patas
- 09 - Mango del regulador lateral

1.3 Características Técnicas

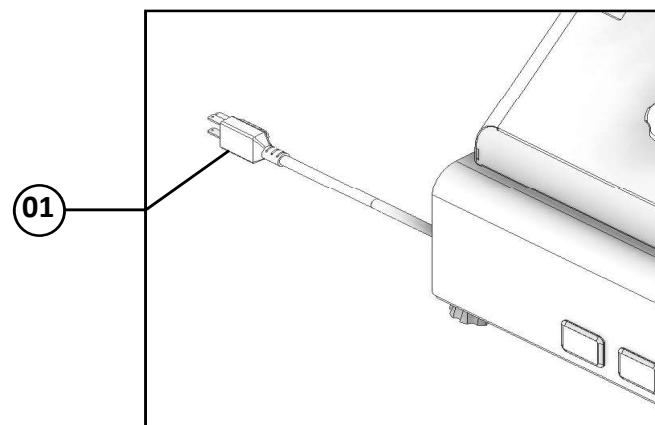
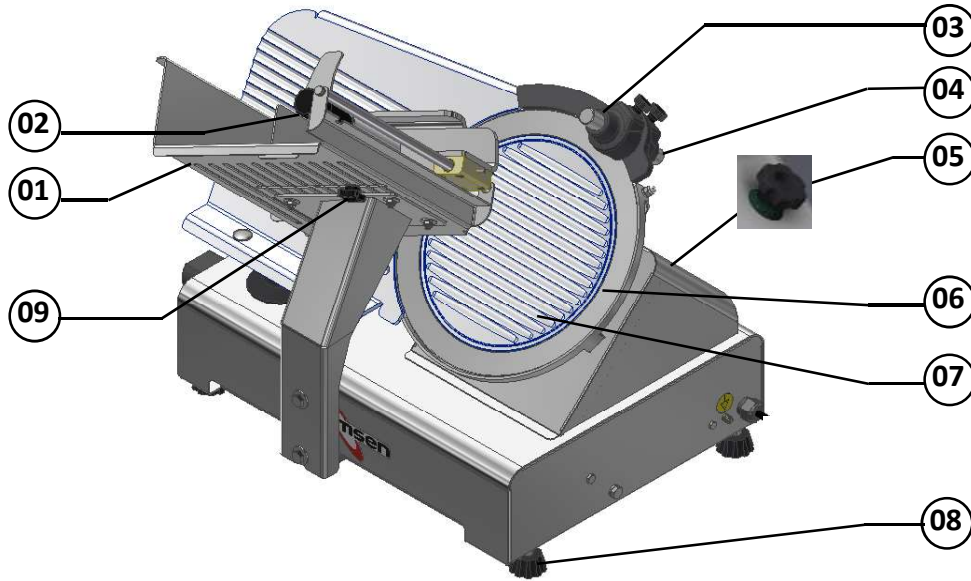
La Cortadora de Fiambres es un electrodoméstico de sobremesa capaz de cortar diversos productos, como queso, mortadela y jamón.

CUADRO 01

CARACTERÍSTICAS	UNIDAD	FA-300L	FA-300L	FA-300L
Producción Promedio	kg/h	Variable	Variable	Variable
Voltaje	V	110	220	220
Frecuencia	Hz	60	60	50
Potencia	CV	1/3	1/3	1/3
Altura	mm	580	580	580
Ancho	mm	520	520	520
Profundidad	mm	590	590	590
Peso Neto	kg	37	37	37
Peso Bruto	kg	53	53	53
Dimensión de Corte	mm	190 x 180	190 x 180	190 x 180
Diámetro del Disco	mm	300	300	300
Cortes por Minuto	Fatias	38	38	38

5. Problem Analysis and Resolution

5.1 Problems, Causes, and Solutions.

This equipment is designed to require minimal maintenance. However, some irregularities in its operation may occur due to natural wear and tear caused by use.

If you encounter any problems with your equipment, refer to the table below, which describes some recommended solutions.

In addition, Metalúrgica Skymesen Ltda. offers the services of its entire network of Authorized Technical Assistants, who will be more than happy to assist you. The list of Authorized Technical Assistants can be found on the website www.skymesen.com.

TABLE 02

PROBLEMS	CAUSES	SOLUTIONS
- The equipment does not turn on.	- Power failure. - Problem with the equipment's internal or external electrical circuit.	- Check for power. - Contact an Authorized Service Center (ASC) or contact the manufacturer's support.
- Burning smell and/or smoke.	- Problem with the equipment's internal or external electrical circuit.	- Contact an Authorized Service Center (ASC) or contact the manufacturer's support.
- The appliance does not start properly when the item is placed inside; it either stops or runs at low speed.	- Problems with the electric motor.	- Contact an Authorized Service Center (ASC) or contact the manufacturer's support.
- Damaged power cord	- Product damage during shipping	- Contact an Authorized Service Center (ASC) or contact the manufacturer's support.
- Irregular cut	- The cutting disc has lost its cutting edge	- Sharpen the cutting disc

For detailed information on the warranty terms for this product, refer to the warranty statement included in the packaging. This document describes the items covered by the warranty, the warranty period, the procedures for contacting an Authorized Service Center, and the requirements for maintaining the warranty's validity. We recommend reading this statement carefully to ensure proper use of the warranty.

1.2 Principales Componentes

Todos los componentes incorporados al equipo están fabricados con materiales cuidadosamente seleccionados para cada función, de acuerdo con los estándares de prueba y la experiencia de Skymisen.

FIGURA 01

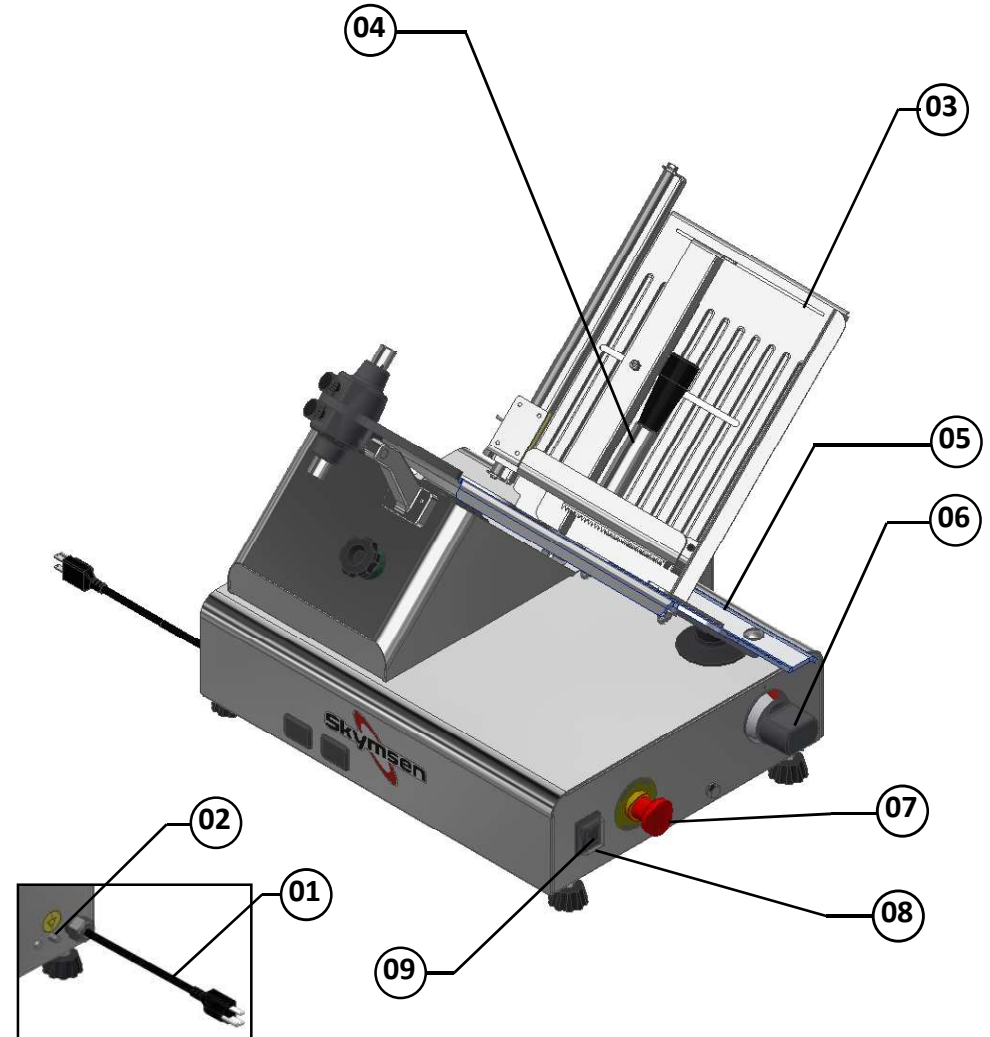

- 01 - Cable de Alimentación
- 02 - Terminal Equipotencial
- 03 - Regulador Lateral
- 04 - Empujador
- 05 - Mesa fija

- 06 - Mango del Regulador
- 07 - Botón de desactivación rápida
- 08 - Botón de apagado
- 09 - Botón encendido

IMPORTANTE

Este equipo cuenta con un sistema de seguridad para garantizar la seguridad del operador. El equipo debe utilizarse de acuerdo con el ítem "Operación" de este manual. Los demás procedimientos para el funcionamiento del equipo no son seguros; en estas condiciones, no se debe utilizar el equipo.

IMPORTANTE

Para mayor seguridad del usuario, este equipo está equipado con un sistema de seguridad que evita la activación involuntaria en caso de un corte de energía.

IMPORTANTE

Asegúrese de que el cable de alimentación esté en perfectas condiciones de funcionamiento. Si no es así, sustituya el cable dañado por uno que cumpla con las especificaciones técnicas y de seguridad. Esta sustitución debe ser realizada por un profesional cualificado y debe cumplir con las normas de seguridad locales.

IMPORTANTE

Este equipo no está diseñado para ser utilizado por personas (incluidos niños) con capacidades físicas, sensoriales o mentales reducidas, o con falta de experiencia y conocimiento, a menos que se les hayan dado instrucciones sobre el uso del equipo o estén bajo la supervisión de una persona responsable de su seguridad.

IMPORTANTE

Mantenga el equipo fuera del alcance de los niños.

IMPORTANTE

En caso de emergencia, remueva el enchufe del tomacorriente.

IMPORTANTE

Se recomienda supervisar a los niños para asegurarse de que no jueguen con el equipo.

6. Maintenance

Maintenance should be viewed as a set of procedures designed to keep the equipment in optimal operating condition, thereby extending its service life and enhancing safety.

- * Cleaning – Refer to Section 3.4 Cleaning in this manual.
- * Wiring – Check all cables for damage and all electrical connections (terminals) for tightness and corrosion.
- * Contacts – On/off switch, emergency button, reset button, electronic circuits, etc. Check the equipment to ensure that all components are functioning correctly and that the device operates normally.
- * Installation – Check the installation of your equipment as described in Section 2.1 Installation of this manual.

1 - Items to check and perform monthly:

- Check the electrical installation;
- Measure the voltage at the outlet;
- Measure the operating current and compare it to the rated current;
- Check that all electrical terminals on the unit are tight to prevent potential loose connections;
- Check for any slack in the electric motor shaft;
- Check the wiring and electrical cable for signs of overheating, poor insulation, or mechanical damage.

2 - Items to check or perform every 3 months:

- Check electrical components such as the on/off switch, emergency stop button, reset button, and electronic circuits for signs of overheating, poor insulation, or mechanical failure.
- Check for possible slacks in the bearings and roller bearings.
- Check seals, O-rings, V-rings, and other sealing systems.
- Check the tightness of all screws and nuts to prevent possible damage to the equipment.

7. Electrical Diagram

ELECTRIC NETWORK

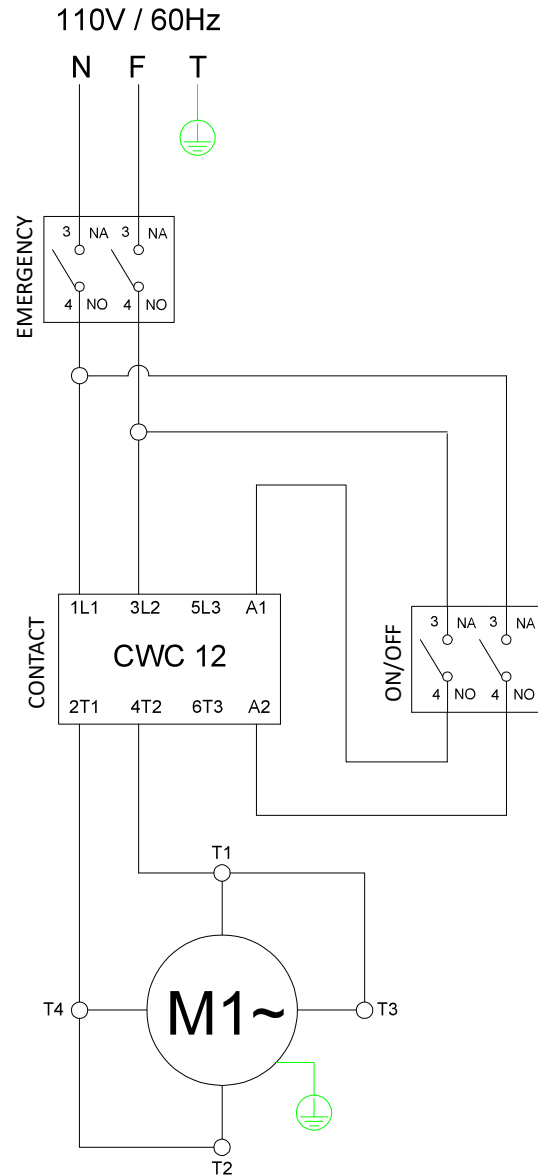

1.1.11 Nunca utilice herramientas que no formen parte del equipo para ayudar en su funcionamiento.

1.1.12 Antes de encender el equipo, compruebe que el protector del disco delantero (elemento 07, figura 2) esté firmemente colocado.

1.1.13 Nunca utilice chorros de agua directamente sobre el equipo.

1.1.14 Mantenga siempre las manos alejadas de las piezas móviles.

1.1.15 Este producto fue desarrollado para su uso en cocinas comerciales. Se utiliza, por ejemplo, en restaurantes, cafeterías, hospitales, panaderías, carnicerías y similares.

1.1.16 No se recomienda el uso de este equipo cuando:

- El proceso de producción debe ser continuo y a escala industrial;
- El lugar de trabajo debe ser un entorno con una atmósfera corrosiva o explosiva, o contaminado con vapor, polvo o gas.

1.1.17 Etiqueta de Simbología Equipotencial.

La figura que se muestra a continuación indica el terminal de unión equipotencial externo. Esto debe utilizarse para garantizar que no exista ninguna diferencia de potencial entre los distintos equipos conectados a la red eléctrica, minimizando así el riesgo de descargas eléctricas.

Los distintos equipos deben conectarse entre sí mediante sus respectivos terminales de unión equipotencial.



1. Introducción

1.1 Seguridad

Este equipo es potencialmente PELIGROSO si se utiliza incorrectamente. El mantenimiento, la limpieza y/o cualquier otro servicio deben ser realizados por una persona cualificada y con el equipo desconectado de la red eléctrica.

Para evitar accidentes, se deben seguir las siguientes instrucciones:

1.1.1 Lea todas las instrucciones.

1.1.2 Para evitar el riesgo de descarga eléctrica y daños al equipo, nunca lo utilice con ropa o pies mojados y/o sobre una superficie húmeda o mojada. No lo sumerja en agua ni en ningún otro líquido, y no utilice un chorro de agua directo sobre el equipo.

1.1.3 El uso de cualquier equipo debe estar siempre supervisado, especialmente cuando se utilice cerca de niños.

1.1.4 Desconecte el equipo de la fuente de alimentación cuando: no esté en uso, antes de limpiarlo, para quitar e instalar accesorios, para realizar el mantenimiento y para cualquier otro tipo de servicio.

1.1.5 No utilice el equipo si el cable o el enchufe están dañados. Asegúrese de que el cable de alimentación no descansa sobre el borde de la mesa o mostrador ni toque superficies calientes.

1.1.6 Si el equipo se cae, sufre algún daño o presenta fallas, debe llevarse a un Centro de Servicio Autorizado para su inspección, reparación o ajuste mecánico o eléctrico.

1.1.7 El uso de accesorios no recomendados por el fabricante puede causar lesiones corporales.

1.1.8 Mantenga las manos y cualquier utensilio alejados de las partes móviles del aparato mientras esté en funcionamiento para evitar lesiones personales o daños al equipo.

1.1.9 Durante la operación, no utilice prendas con mangas sueltas, especialmente en las muñecas.

1.1.10 Asegúrese de que el voltaje del equipo y de la red eléctrica sean los mismos, y de que el equipo esté correctamente conectado al sistema de puesta a tierra.

ELETRIC NETWORK

220V / 50Hz

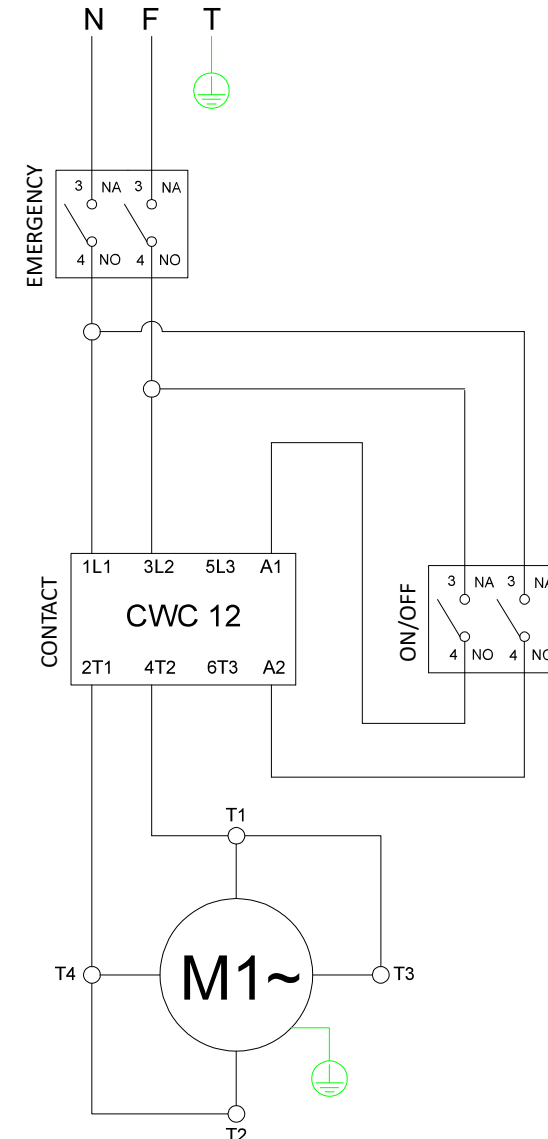

RESUMEN

ELETRIC NETWORK

220V / 60Hz

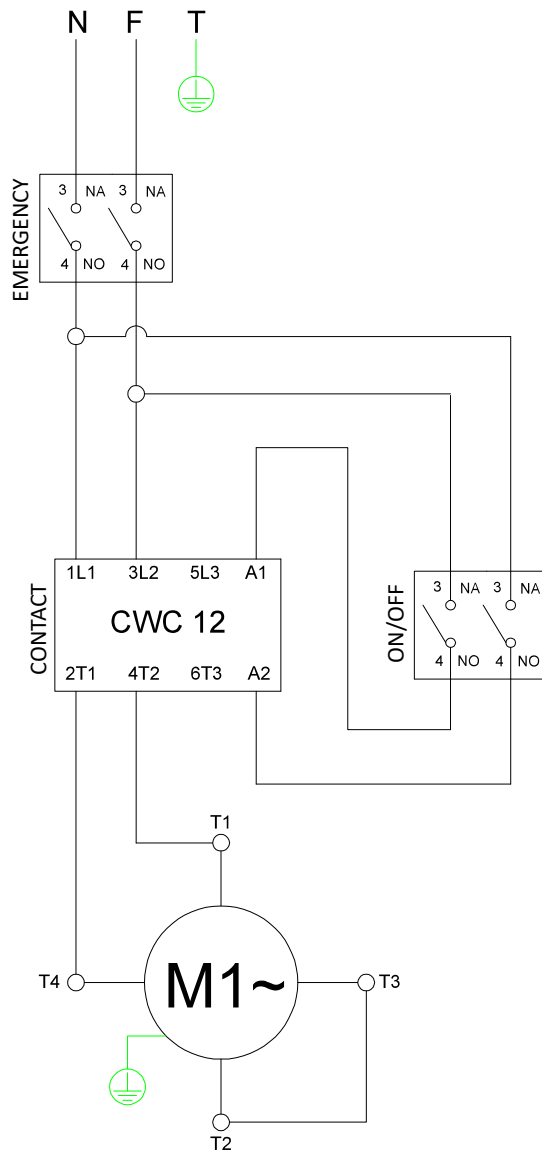

1. Introducción	26
1.1 Seguridad	26
1.2 Principales Componentes.....	29
1.3 Características Técnicas	30
2. Instalación y Preoperación	31
2.1 Instalación	31
2.2 Preoperación	32
3. Operación.....	32
3.1 Activación	32
3.2 Procedimiento de Operación.....	33
3.3 Limpieza y desinfección	34
3.4 Afilado del Disco de Corte	36
3.5 Lubricación	37
4. Conceptos de Seguridad – Genéricas.....	38
4.1 Prácticas Básicas de Operación	38
4.2 Precauciones y Observaciones Antes de Conectar el Equipo.....	39
4.3 Inspecciones de Rutina	40
4.4 Operación	40
4.5 Después de Terminar el Trabajo	40
4.6 Mantenimiento.....	41
4.7 Avisos	41
5. Análisis y Resolución de Problemas	42
5.1 Problemas, Causas y Soluciones.....	42
6. Mantenimiento.....	44
7. Diagrama Eléctrico.....	45