

Lined area for notes or additional information.

# MANUAL DE INSTRUÇÕES



DESCASCADOR DE ALHO, INOX

MODELO  
**DA-06**

692673 - PORTUGUÊS  
Data de Revisão: 25/09/2024  
Metalúrgica Skymssen Ltda.  
Rodovia Ivo Silveira 9525  
Volta Grande  
88355-202 Brusque/SC/Brasil  
www.skymssen.com - Fone: +55 47 3211 6000  
CNPJ: 82.983.032/0001-19 - IE 250.064.537



DEVIDO À CONSTANTE EVOLUÇÃO DOS NOSSOS PRODUTOS, AS INFORMAÇÕES AQUI CONTIDAS PODEM SER MODIFICADAS SEM AVISO PRÉVIO.  
KIT: 692672



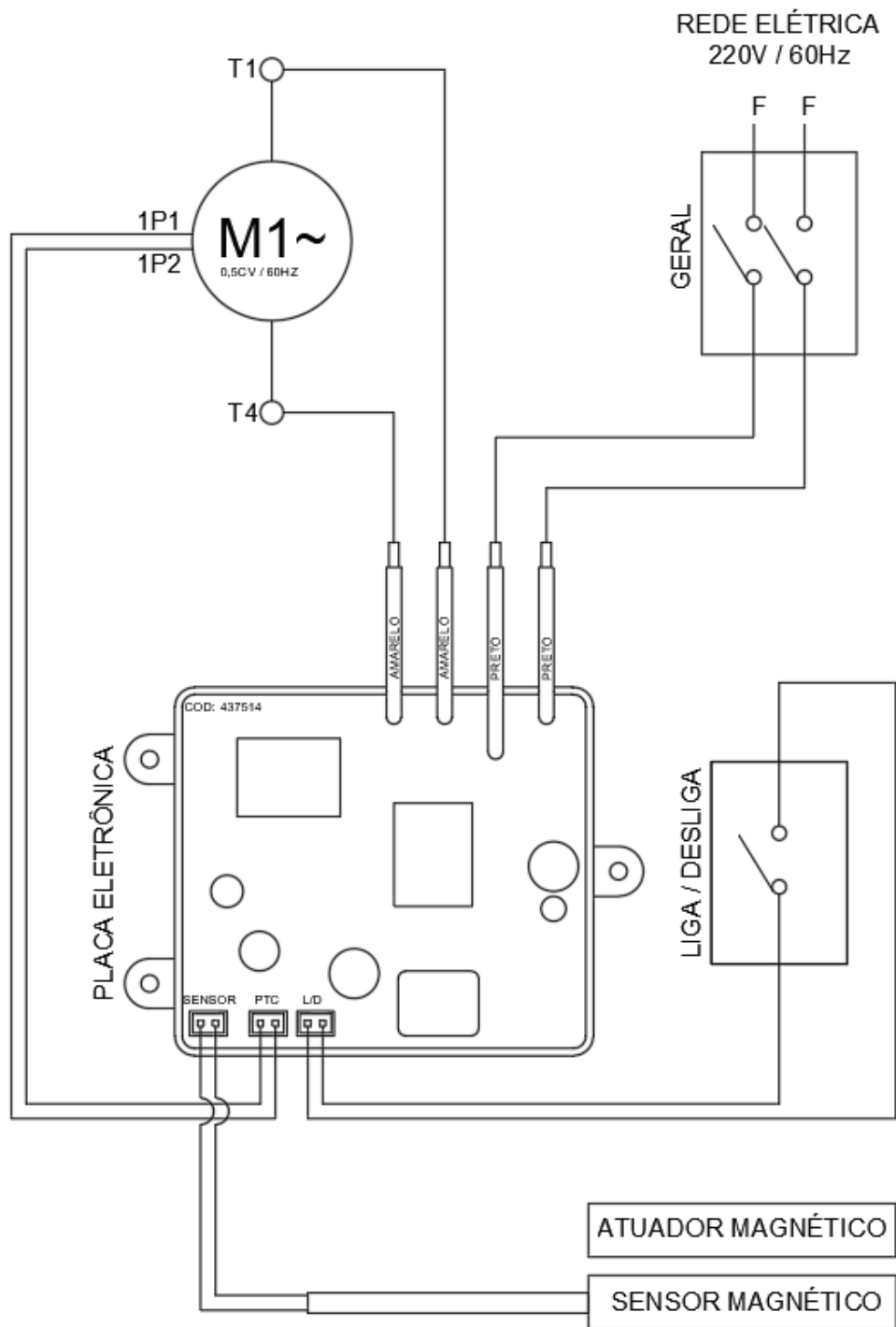

supervisão de uma pessoa responsável pela sua segurança.  
 ⚠ Recomenda-se que as crianças sejam vigiadas para assegurar que elas não estejam brincando com o equipamento.  
 ⚠ Em caso de emergência retire o plugue da tomada de energia elétrica.  
 ⚠ Nunca utilize jatos d'água diretamente sobre o equipamento.  
 ⚠ Mantenha esse equipamento fora do alcance de crianças.

## 2. COMPONENTES E CARACTERÍSTICAS TÉCNICAS

Todos os componentes que incorporam o equipamento são construídos com materiais criteriosamente selecionados para cada função.

FIGURA 01

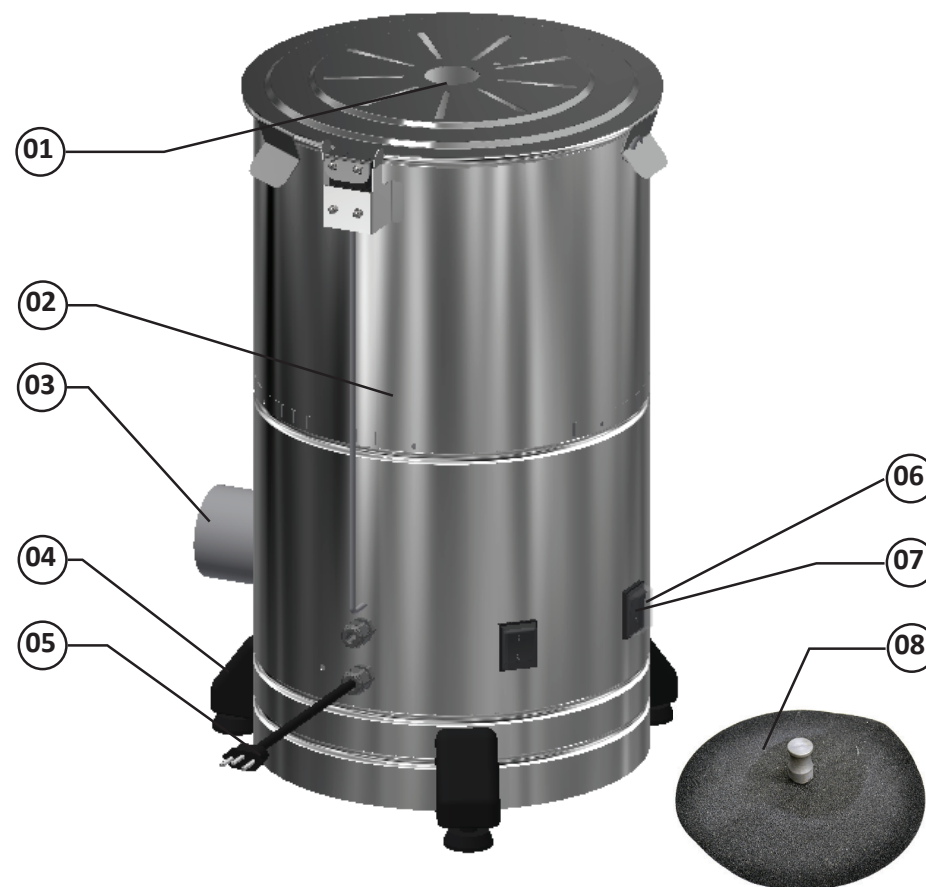

01 – Tampa de Proteção  
 02 – Gabinete  
 03 – Tubo de Saída  
 04 – Pé

05 – Cabo com Plug  
 06 – Chave Liga  
 07 – Chave Desliga  
 08 – Disco

QUADRO 01

CARACTERÍSTICAS	UNIDADE	DA-06
Produção Média	kg/h	120
Tensão	V	127 ou 220
Frequência	Hz	60
Potência Nominal	W	520
Potência do Motor	CV	0,5
Altura	mm	585
Largura	mm	490
Profundidade	mm	390
Peso Líquido	kg	20,70
Peso Bruto	kg	22,50
Capacidade de Carga	kg	4

FIGURA 02

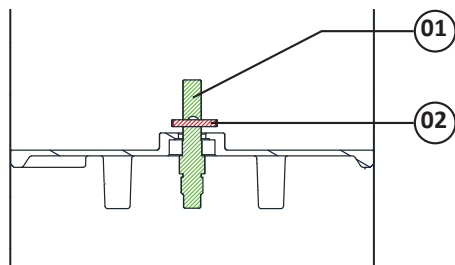

01 – Eixo Central  
02 – Pino do eixo Central

### 3. INSTALAÇÃO E PRÉ OPERAÇÃO

#### 3.1 Instalação

##### 3.1.1 Posicionamento

Seu equipamento deve ser posicionado e nivelado sobre uma superfície seca e firme.

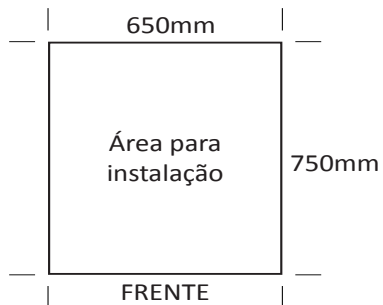

#### 3.2 Instalação elétrica

Esse equipamento foi desenvolvido para 127 ou 220 Volts (60Hz). Ao receber o equipamento verifique a tensão registrada na etiqueta existente no cabo elétrico.

O cabo de alimentação possui 3 pinos, sendo o pino central o pino terra (pino de aterramento – Pino Terra). É obrigatório que os três pontos estejam devidamente ligados antes de acionar o equipamento.

**⚠ Certifique que a tensão da rede elétrica onde o equipamento será instalado é compatível com a tensão indicada na etiqueta existente no cabo elétrico.**

A figura apresentada abaixo indica o terminal de ligação equipotencial externo.

Este deve ser utilizado para garantir que não haja diferença de potencial entre diferentes equipamentos ligados à rede elétrica, diminuindo ao máximo riscos de choques elétricos. Os distintos equipamentos devem ser ligados um ao outro pelos seus respectivos terminais de ligação equipotencial.

FIGURA 03



## 9. DIAGRAMA ELÉTRICO

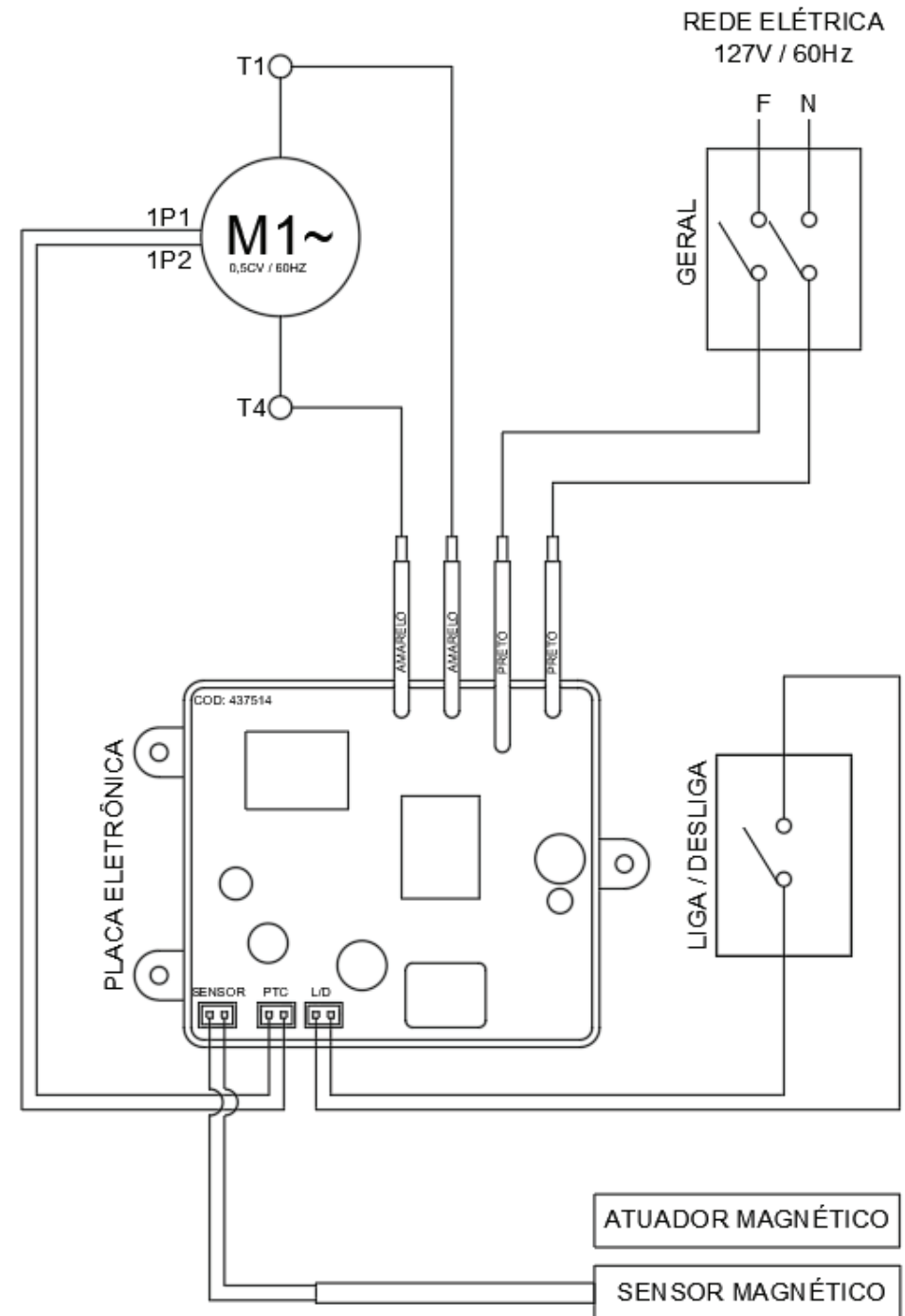

## 8. SOLUÇÃO DE PROBLEMAS

Este equipamento foi projetado para necessitar do mínimo de manutenção. Entretanto, podem ocorrer algumas irregularidades no seu funcionamento, devido ao desgaste natural causado pelo seu uso.

Caso haja algum problema com o seu equipamento, verifique a tabela a seguir, onde estão descritas algumas possíveis soluções recomendadas.

Além disso, a Metalúrgica Skymesen Ltda. coloca à disposição toda a sua rede de Assistentes Técnicos Autorizados, que terão o máximo prazer em atendê-lo. A Relação de Assistentes Técnicos Autorizados pode ser consultada no site [www.skymesen.com](http://www.skymesen.com).

QUADRO 02

PROBLEMAS	CAUSAS	SOLUÇÕES
- A Equipamento não liga.	- Problema no circuito elétrico interno ou externo da Equipamento. - Falta de energia elétrica.	- Contatar uma Assistência Técnica Autorizada (ATA) ou Contatar o Suporte da fábrica. - Verifique se existe Energia Elétrica.
- Cheiro de queimado e/ou fumaça.	- Problema no circuito elétrico interno ou externo da Equipamento.	- Contatar uma Assistência Técnica Autorizada (ATA) ou Contatar o Suporte da fábrica.
- A Equipamento liga, porém quando o produto é colocado no equipamento, o mesmo para ou gira em baixa rotação.	- Correia patinando. - Problemas com o Motor Elétrico.	- Contatar uma Assistência Técnica Autorizada (ATA) ou Contatar o Suporte da fábrica. - Contatar uma Assistência Técnica Autorizada (ATA) ou Contatar o Suporte da fábrica.
- Cabo elétrico danificado.	- Falha no transporte do produto.	- Contatar uma Assistência Técnica Autorizada (ATA) ou Contatar o Suporte da fábrica.
- Ruídos estranhos	- Rolamentos defeituosos	- Contatar uma Assistência Técnica Autorizada (ATA) ou Contatar o Suporte da fábrica.

Para informações detalhadas sobre os termos da garantia deste produto, consulte o termo de garantia incluído na embalagem. Este documento descreve a cobertura de itens na garantia, o prazo de cobertura, os procedimentos para acionar a assistência técnica autorizada, e requisitos para manter a validade da garantia. Recomenda-se a leitura atenta deste termo para garantir o uso apropriado da garantia.

### 3.2.1 Instalação Hidráulica

É recomendável instalar o equipamento junto a um sumidouro, ou canalizar a saída da água, prolongando o Tubo de saída N°10 (Fig.01) . Deve-se também instalar uma torneira (Diâmetro de 3/4") com água corrente diretamente sobre o produto a ser descascado. Como segunda opção, pode-se captar água de outra torneira através de uma mangueira.

FIGURA 04

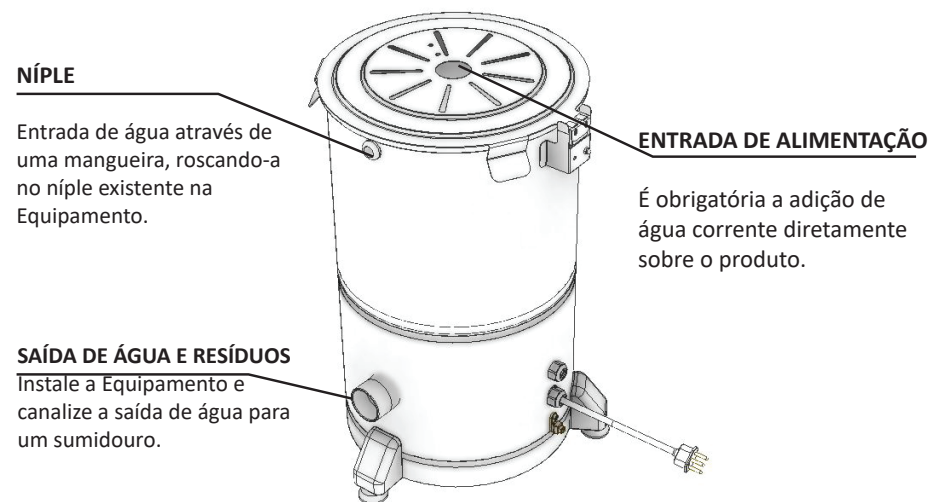

**NÍPLE**

Entrada de água através de uma mangueira, roscando-a no níple existente na Equipamento.

**ENTRADA DE ALIMENTAÇÃO**

É obrigatória a adição de água corrente diretamente sobre o produto.

**SAÍDA DE ÁGUA E RESÍDUOS**

Instale a Equipamento e canalize a saída de água para um sumidouro.

O jato d' água que entra no equipamento não devera ultrapassar o centro do disco conforme indicado na Figura 05.  
A vazão do jato d' água devera ser de no máximo 2,5 litros por minuto.

FIGURA 05

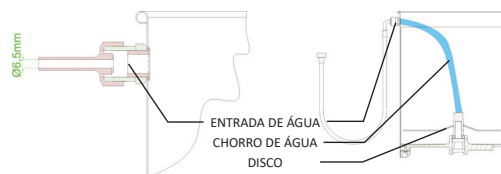

### 3.3 Pré-Operação

Antes de utilizar seu equipamento, devem-se lavar todas as partes que entram em contato com o produto a ser processado, com água e sabão neutro (leia o item 3.4 Limpeza).

Verifique se o equipamento esta firme em seu local de trabalho.

## 4. OPERAÇÃO

### 4.1 Acionamento

Para ligar o equipamento proceda conforme descrito:

- Ligue o equipamento à rede de energia elétrica.
- 1 - Verifique se Tampa de Proteção (N° 01 fig.: 01) está devidamente posicionado em seu local de trabalho.
- 2 - Pressione a chave Liga (N° 06 fig.: 01) para a posição "I" fazendo com que o equipamento ligue.

**⚠ O resultado final do processamento pode variar em função da qualidade do alho que está sendo processado.**

## 4.2 Procedimento para Operação

- Coloque o produto a ser descascado no interior do equipamento.
- Fixe a tampa em seu devido lugar.
- O equipamento não funciona se a Tampa de Proteção N° 01 (Fig.01) não estiver fixada no seu devido lugar.
- Ligue a água.
- Ligue o equipamento utilizando a chave liga N°06 (Fig.01), que esta anexada na lateral do Gabinete N° 02 (Fig.01) do equipamento.
- O descascador tem capacidade máxima para 4 kg de alho e o tempo estimado para a operação é de 3 a 5 minutos.
- Pode-se observar quando o produto estiver descascado através da abertura existente na Tampa de Proteção N° 01 (Fig.01), depois de se ter o produto descascado, desligue o equipamento e espere até que o disco esteja completamente parado e retire o produto manualmente.

**⚠ Para ter um melhor rendimento no processamento, recomenda-se deixar o alho a ser descascado de molho em água por um período de 24 horas.**

## 4.3 Sistema de Segurança

Este equipamento possui um sistema de segurança que impede o acionamento do equipamento reiniciar automaticamente quando a energia é restabelecida após uma desconexão temporária.

O equipamento não funciona caso a Tampa de Proteção N°01 (Fig.01) não estiver em seu devido local de trabalho.

**⚠ Este equipamento possui um sistema de segurança para garantir a integridade do operador. A operação do equipamento deve ser conforme o item "Operação" deste manual. Outros procedimentos para operar o equipamento são inseguros, nesta condição o equipamento não deve ser utilizado.**

## 5. LIMPEZA

**⚠ Retire o plugue da tomada antes de iniciar o processo de limpeza.**

- O equipamento deve ser totalmente limpo e higienizado:
- Antes de ser usado pela primeira vez;
  - Após a operação de cada dia;
  - Sempre que não for utilizado por um período prolongado;
  - Antes de colocá-la em operação após um tempo de inatividade prolongado.
  - Algumas partes do equipamento podem ser removidas para limpeza:
  - Disco (Fig. 01, nº 08)

Para fazer uma boa limpeza no equipamento, siga as seguintes instruções:

1. Ligue o equipamento em vazio, e deixe-a trabalhar por alguns minutos, adicionando água em abundância;

2. Desligue o equipamento da rede elétrica e espere a completa parada do disco N° 08 (Fig.01).
3. Passe um pano úmido na parte externa do equipamento.
4. Retire o Disco N° 08 (Fig.01) verticalmente para cima.
5. Utilize uma escova com cerdas de nylon e água abundante para limpar o Disco N°08 (Fig.01).
6. Recoloque o Disco N°08 (Fig.01) no equipamento procedendo da maneira inversa. Tome cuidado para que o mesmo encaixe no Pino do eixo central N°02 (Fig.02).

Lave todas as partes com água e sabão neutro.

**⚠ Não utilize jato de água diretamente sobre o equipamento.**

Escaneie o QR Code ao lado para obter informações sobre cuidados com aços inoxidáveis.



## 6. MANUTENÇÃO

A manutenção deve ser considerada um conjunto de procedimentos que visa a manter o equipamento nas melhores condições de funcionamento, propiciando aumento da vida útil e da segurança.

\* Limpeza – Verificar item 3.3 Limpeza deste manual.

\* Fiação – Cheque todos os cabos quanto à deterioração e todos os contatos (terminais) elétricos quanto ao aperto e corrosão.

\* Contatos – Chave liga/desliga, botão de emergência, botão reset, circuitos eletrônicos, etc. Verifique o equipamento para que todos os componentes estejam funcionando corretamente e que a operação do aparelho seja normal.

\* Instalação – Verifique a instalação do seu equipamento conforme item 2.1 Instalação, deste manual.

\* Vida útil do produto – 2 anos, para um turno normal de trabalho.

1 - Itens a verificar e executar mensalmente:

- Verificar a instalação elétrica;
- Medir a tensão da tomada;
- Medir a corrente de funcionamento e comparar com a nominal;
- Verificar aperto de todos os terminais elétricos do aparelho, para evitar possíveis maus contatos;
- Verificar possíveis folgas do eixo do motor elétrico;
- Checar a fiação e cabo elétrico quanto a sinais de superaquecimento, isolamento deficiente ou avaria mecânica.

2 - Itens a verificar ou executar a cada 3 meses:

- Verificar componentes elétricos como chave liga/desliga

, botão de emergência, botão reset e circuito eletrônicos quanto a sinais de superaquecimento, isolamento deficiente ou avaria mecânica.

- Verificar possíveis folgas nos mancais e rolamentos.
- Verificar retentores, anéis o-rings, anéis v-rings e demais sistemas de vedações.

Escaneie o QR Code ao lado para obter informações básicas sobre segurança e manutenção.



## 7. NORMAS OBSERVADAS

ABNT NBR NM 60335-1

IEC 60335-2-64

NR-12 CONFORME PORTARIA N° 197, DE DEZEMBRO DE 2010.

\*Os itens abaixo entre outros mencionados na Norma regulamentadora NR-12 conforme portaria N° 197, de dezembro de 2010, devem ser observados para a segurança.

- Arranjo Físico
- Meios de Acesso permanentes
- Manutenção, Inspeção, Preparação, Ajustes e Reparos.
- Sinalização.
- Procedimentos de trabalho e segurança.
- Capacitação.
- Anexo II – Conteúdo programático de capacitação.

Consulte: [www.mte.gov.br](http://www.mte.gov.br)