

Lined area for notes or additional information.

**INSTRUCTION MANUAL
MANUAL DE INSTRUCCIONES**



POTATO PEELER / PELADORA DE PAPAS

MODEL/MODELO

DB-06

69921.8 - ENGLISH/ESPAÑOL
Data de Revisão: 12/04/23
Metalúrgica Skymesen Ltda.
Rodovia Ivo Silveira 9525
Volta Grande
88355-202 Brusque/SC/Brasil
www.skymesen.com - Fone: +55 47 3211 6000
CNPJ: 82.983.032/0001-19 - IE 250.064.537

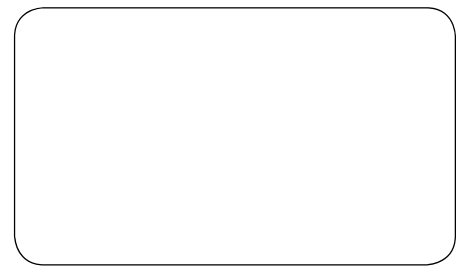

CONTENTS

1. INTRODUCTION2
1.1 Safety 2
2. COMPONENTS AND TECHNICAL CHARACTERISTICS2
3. INSTALLATION AND PRE-OPERATION.....3
3.1 Positioning.....3
3.2 Electrical Installation.....3
3.3 Hydraulic Installation 3
4. OPERATION.....3
4.1 Starting.....3
4.2 Operation Procedure3
5. CLEANING3
6. MAINTENANCE4
7. PROBLEM SOLVING5
8. ELECTRICAL DIAGRAM6

perfect fitting on Central Shaft Pin # 02 (Pic. 02), avoiding to damage the equipment.

⚠ This equipment shall not be used by children or any person with reduced physical or mental capacity, lack of experience or knowledge, unless they are under supervision or have received from the person responsible for safety, proper instructions on how to use the equipment.

⚠ Make sure the cord is in perfect working conditions, if not, change it for one in accordance to the local safety standards. Such change shall be made by qualified professional following the local safety standards.

⚠ In case of emergency, unplug the appliance from wall electrical outlet immediately.

⚠ Never wash the appliance with direct intense water jets.

2. COMPONENTS AND TECHNICAL CHARACTERISTICS

Picture 01



- 01 – Niple – Water Inlet
- 02 – Outlet Waste
- 03 – Foot
- 04 – ON/OFF Switch
- 05 – Housing
- 06 – Lid
- 07 – Abrasive Disc
- 08 – Voltage Selector Switch

PICTURE 02

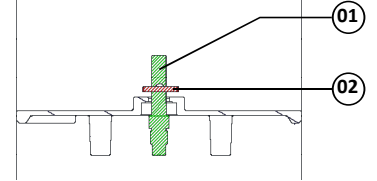

- 01 – Central Shaft
- 02 – Central Shaft Pin

1. INTRODUCTION

This product was developed to be used in commercial kitchens. It is used, for example, in restaurants, cafeterias, hospitals, bakeries, etc.

- This appliance usage is not recommended when:
- The production process should be done in a continuous way in industrial scale;
 - The workplace is in an atmosphere of corrosive, explosive, with dust or gas.

1.1 Safety

To avoid accidents, injuries and harm to the equipment, follow the instructions below:

- 1.1.1 Never use it with wet clothes or shoes and/or standing on wet floors. Do not plunge it into water nor any other liquid, do not spray water directly to the equipment.
- 1.1.2 When the equipment is in operation the operator shall supervise it, principally when children might be near.
- 1.1.3 Unplug the equipment when: It is not in use, before to clean it, before to remove or to place some accessory, before maintenance or any other service.
- 1.1.4 If the Equipment physically falls down, suffers any kind of damage or has stopped working for any reason, it is necessary to call specialized technical assistance.
- 1.1.5 The use of accessories not recommended by the manufacturer can lead to injuries.
- 1.1.6 Keep your hands and any utensil far from the parts in movement of the appliance while in operation to avoid body injuries or damage to the appliance.
- 1.1.7 During operation never wear loose clothes with wide sleeves, especially on the wrists.
- 1.1.8 Make sure that the electrical tension of the appliance and the power grid are the same and that the appliance is connected to the grounding grid.
- 1.1.9 When placing the Disc №.07 (Pic.01) make sure its

Chart 01

CHARACTERISTICS	UNIT	DB-06
Average Production	kg/h	120
Capacidade por ciclo	kg	6
Voltage	V	220
Frequency	Hz	60
Power Rating	CV	368
Motor Power	W	0,5
Height	mm	630
Width	mm	390
Depth	mm	390
Net Weight	kg	18,00
Gross Weight	kg	20,80

3. INSTALLATION AND PRE-OPERATION

3.1 Positioning

Your appliance must be positioned and leveled on a dry and firm surface.

3.2 Electrical Installation

This equipment has been designed for 220 V (50Hz or 60Hz). When you receive the equipment check tension printed in the tag on the electric cable.

The cord has a plug with 3 pins, and the central pin is intended to the grounding. It's mandatory that the three points are connected before starting the appliance.

3.3 Hydraulic Installation

It is recommended to install the equipment by the water sink or canalize the water outlet extending the outlet pipe No. 02 (picture 01) It is also necessary to install a faucet (diameter ¾) with running water directly on the product to be peeled. As a second option, the operator may capture the water in a different faucet through a hose.

Picture 03

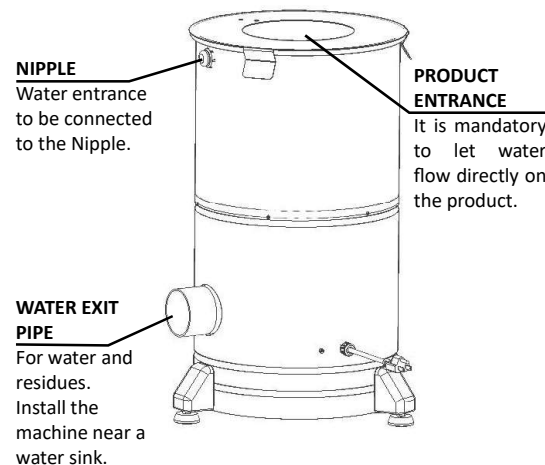

The water outflow jet shall not drop beyond the disc centre as shown on Picture 05.

The water outflow shall not exceed 2.5 litres per minute.

Picture 03

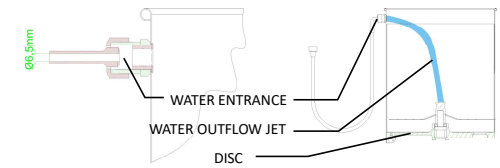

4. OPERATION

4.1 Starting

To switch on the equipment, follow the instructions below:

- Turn the equipment to the power grid;
- Check if the Protection Lid No. 01 (Pic. 01) is fixed in its correct place.
- Press Switch ON/OFF No. 06 (Pic. 01) to the “I” position to turn on the equipment.

4.2 Operation Procedure

- Put the product to be peeled inside the equipment.
- Keep the lid in its correct place.
- The equipment does not work if the Protection Lid No. 01 (Fig.01) is not fixed in its correct place.
- Let the water flow.
- Switch on the equipment using the ON/OFF Switch No. 05 (Pic. 01), that is attached to the Housing side No. 02 (Pic.01) of the equipment, positioning it in “I” (ON Switch).
- The peeler has the maximum load of 6 kg of potatoes and the estimated time for the operation is 1,5 and 2 minutes.
- Through the opening on the Protection Lid No. 01 (Picture 01) it is possible to observe the product being peeled. After the product is peeled, switch off the equipment and wait the complete stop of the disc to remove the peeled product manually.

5. CLEANING

⚠ Remove the plug from the socket before starting the cleaning process.

The equipment shall be totally cleaned and sanitized:

- Before using it for the first time;
- Every day before closing the work shift;
- Always when it has not been in use for a long time;
- Before using after it has not been in use for a long time.

Some parts of the equipment may be removed:

- Disc (Fig. 01, nº 08)

Para fazer uma boa limpeza no equipamento, siga as seguintes instruções:

1. Turn on the equipment while it is empty and let it run for

- a few minutes, adding plenty of water;
- 2. Disconnect the equipment from the power supply and wait for the disc No. 08 (Fig. 01) to come to a complete stop.
- 3. Wipe the outside of the equipment with a damp cloth.
- 4. Remove the Disc No. 08 (Fig. 01) vertically upwards.
- 5. Use a nylon bristle brush and plenty of water to clean the Disc No. 08 (Fig. 01).
- 6. Replace the Disc No. 08 (Fig. 01) in the equipment, proceeding in reverse order. Make sure that it fits into the Pin of the central shaft No. 02 (Fig. 02).

Wash all parts with water and mild soap.

⚠ Do not use a water jet directly on the equipment.

Scan the QR Code below to learn more about stainless steel care.



6. MAINTENANCE

Maintenance should be considered a set of procedures that aim to keep the equipment in the best operating conditions, providing an increase in its useful life and safety.

* Cleaning – Check item 5 CLEANING.

* Wiring - Check all cables for deterioration and all electrical contacts (terminals) for tightness and corrosion.

* Contacts – On/Off switch, Emergency button, Reset button, electronic circuits, etc. Check the equipment to ensure that all components are working correctly and that the device is operating normally.

* Installation – Check the installation of your equipment according to item 2 Installation and Pre-Operation of this manual.

* Useful life: 50,000 cycles according to the test standard.

1 – Items to check and perform monthly:

- Check components;
- Measure the outlet voltage;
- Measure the operating current and compare it with the nominal current;

- Check the tightness of all electrical terminals of the device, to avoid possible bad contacts.
- Check possible clearances in the electric motor shaft;
- Check the wiring and electrical cable for signs of overheating, poor insulation or mechanical damage.

2 – Items to check or perform every 3 months:

- Check electrical components such as the On/Off Switch, Emergency Button, Reset Button and electronic circuits for signs of overheating, poor insulation or mechanical damage.
- Check possible clearances in the bearings and rollers.
- Check seals, O-rings, V-rings and other sealing systems.
- Check that all screws and nuts are tight to avoid possible damage to the equipment.

Scan the QR Code on the side to get basic safety and maintenance information.



REDE ELÉTRICA 220V/60Hz

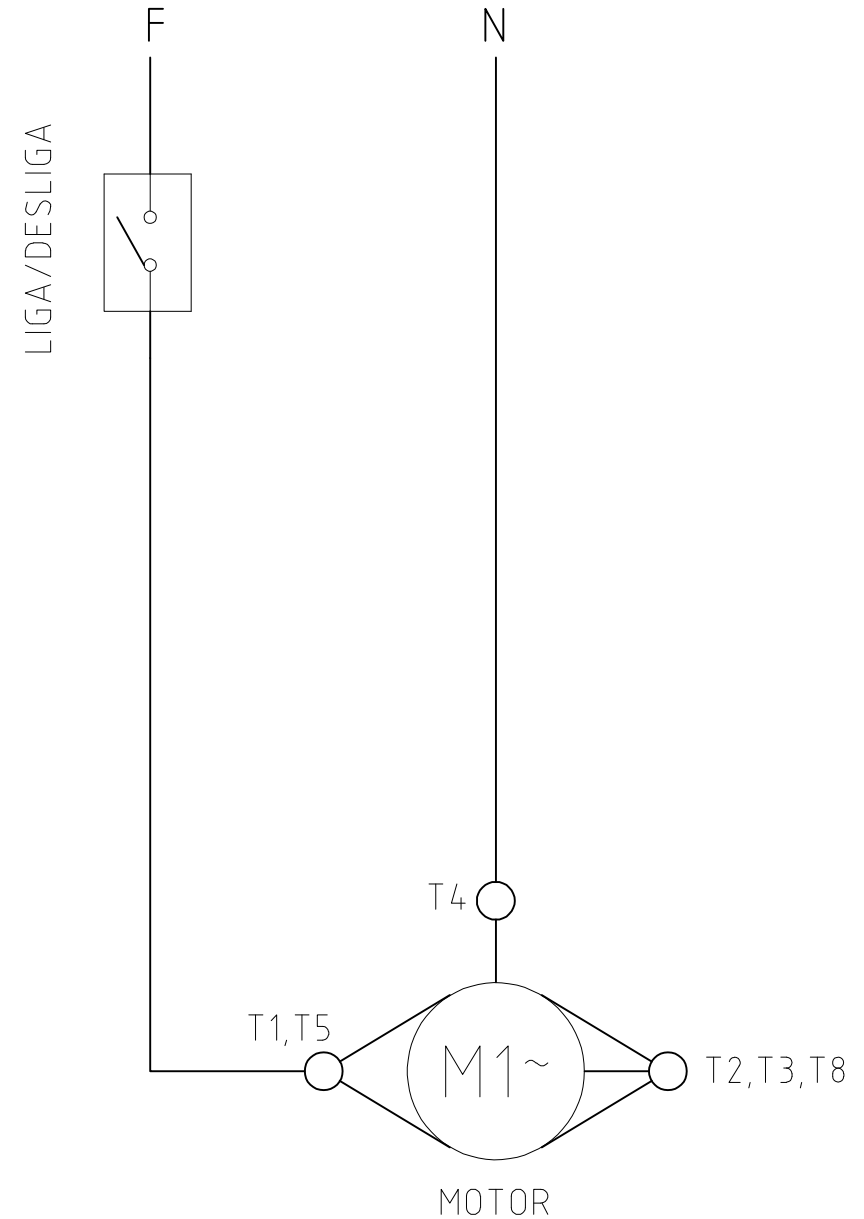

8. DIAGRAMA ELÉTRICO

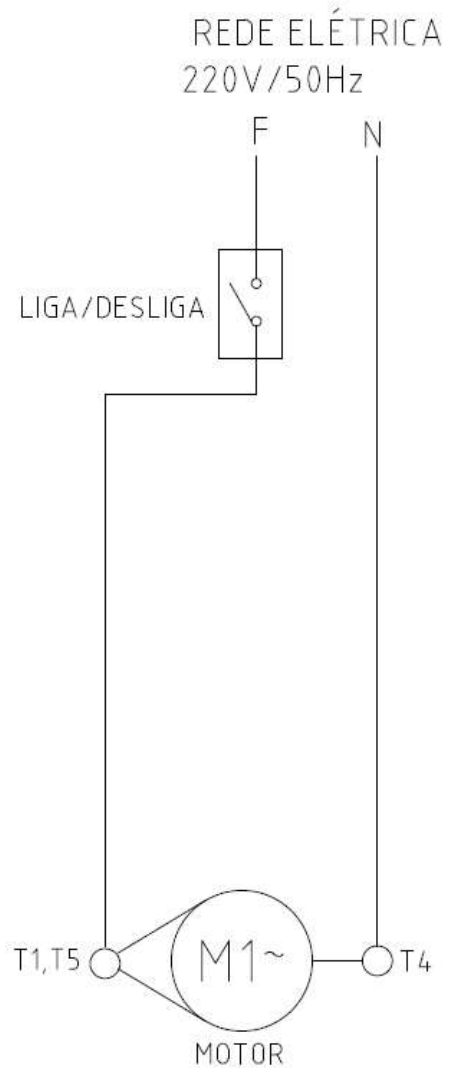

7. PROBLEM SOLVING

PROBLEMS	CAUSES	SOLUTIONS
- The Equipment does not turn on.	- Problem with the internal or external electrical circuit of the Equipment. - Lack of electrical power.	- Call the Authorized Technical Assistance (ATA); - Check if there is electrical power.
- Burning smell and/or smoke.	- Problem with the internal or external electrical circuit of the Equipment.	- Call the Authorized Technical Assistance (ATA).
- The equipment turns on, but when the product is placed in the equipment, it stops or turns at a low speed.	- Slipping belt. - Problems with the Electric Motor.	- Call the Authorized Technical Assistance (ATA). - Call the Authorized Technical Assistance (ATA).
- Damaged electrical cable.	- Failure during transport of the product.	- Call the Authorized Technical Assistance (ATA).
- Strange noises	- Defective bearings	- Call the Authorized Technical Assistance (ATA).

8. ELECTRICAL DIAGRAM

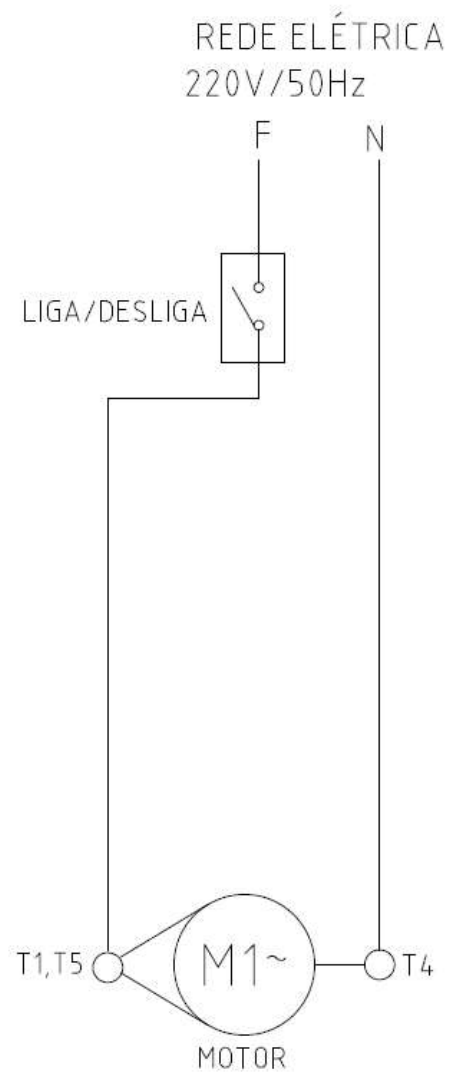

7. SOLUCIÓN DE PROBLEMAS

PROBLEMAS	CAUSAS	SOLUCIONES
- El equipo no enciende.	- Problema en el circuito eléctrico interno o externo del Equipo. - Falta de electricidad.	- Llamar a Asistencia Técnica Autorizada (ATA); - Verificar si hay corriente eléctrica.
- Olor a quemado y/o humo.	- Problema en el circuito eléctrico interno o externo del Equipo.	- Llamar a Asistencia Técnica Autorizada (ATA);
- El equipo enciende, pero al colocar el producto en el equipo, este se detiene o gira a baja velocidad.	- Cinturón resbaladizo. - Problemas con el Motor Eléctrico.	- Llamar a Asistencia Técnica Autorizada (ATA); - Llamar a Asistencia Técnica Autorizada (ATA);
- Cable eléctrico dañado.	- Fallo en el transporte del producto.	- Llamar a Asistencia Técnica Autorizada (ATA);
- Ruidos extraños	- Cojinetes defectuosos	- Llamar a Asistencia Técnica Autorizada (ATA);

- Algunas partes pueden ser removidas para la limpieza:

- Disco No. 07 (Fig.01)

Para hacer una buena limpieza de la maquina siga las siguientes instrucciones:

1. Prenda la maquina en vacío y hágala trabajar por algunos minutos, dejándole escurrir agua en abundancia;

2. Desligue la maquina de la red eléctrica y espere que el disco No.07 (Fig.01) esté completamente parado.

3. Pase un paño húmedo en la parte externa de la maquina.

4. Retire la Tapa No.06 (Fig.01) y levante el disco No.07 (Fig.01).

5. Use un cepillo con dientes de nylon y agua abundante para limpiar el disco.

6. Recolecte el disco y la tapa al terminar la limpieza. Tenga cuidado para que el disco se encaje en el perno del eje central No.02 (Fig 02).

Lave todas las partes con agua y jabón neutro.

⚠ Nunca use chorros de agua directamente sobre la maquina.

Escanee el código QR a continuación para obtener más información sobre el cuidado del acero inoxidable.



- Verificar el apriete de todos los terminales eléctricos para evitar malos contactos;
- Verificar posibles holguras del eje del motor eléctrico;
- Controlar el cableado eléctrico para identificar señales de sobrecalentamiento, aislamiento deficiente o avería mecánica.

2 - Verificaciones a ejecutar cada tres meses:

- Verificar los componentes eléctricos como la llave prende/desliga, botón de emergencia, botón rearme, y circuitos electrónicos con respecto a sobrecalentamiento, aislamiento deficiente o avería mecánica.

- Verificar posibles holguras en los ejes y rodamientos.

- Verificar retenedores, anillos O'ring, anillos V'ring, y otros sistemas de vedamiento.

-Verifique el apriete de todos los tornillos y tuercas para evitar posibles daños al equipo.

Escanee el código QR en el lateral para obtener información básica de seguridad y mantenimiento.



6. MANTENIMIENTO

El mantenimiento debe ser considerado como un conjunto de procedimientos con el objetivo de conservar el equipo en las mejores condiciones de funcionamiento propiciando un aumento de su vida útil y de su seguridad.

* Limpieza – Verificar el ítem No.3.3 de este manual.

* Cableado – Verifique todos los cables cuanto a su deterioración y todos los terminales cuanto a su apriete y corrosión.

* Contactos – Llave prende/desliga, botón de emergencia, botón rearme, circuitos electrónicos, etc Verifique el equipo para que todos los componentes estén funcionando correctamente, y que la operación del equipo sea normal.

* Instalación – Verifique la instalación de su equipo de acuerdo con el ítem 2.1 de este manual.

1 - Verificaciones a ejecutar mensualmente:

- Verificar la instalación eléctrica;

- Controlar la tensión de la toma eléctrica;

- Medir la corriente eléctrica y compararla con la corriente nominal;

REDE ELÉCTRICA 220V/60Hz

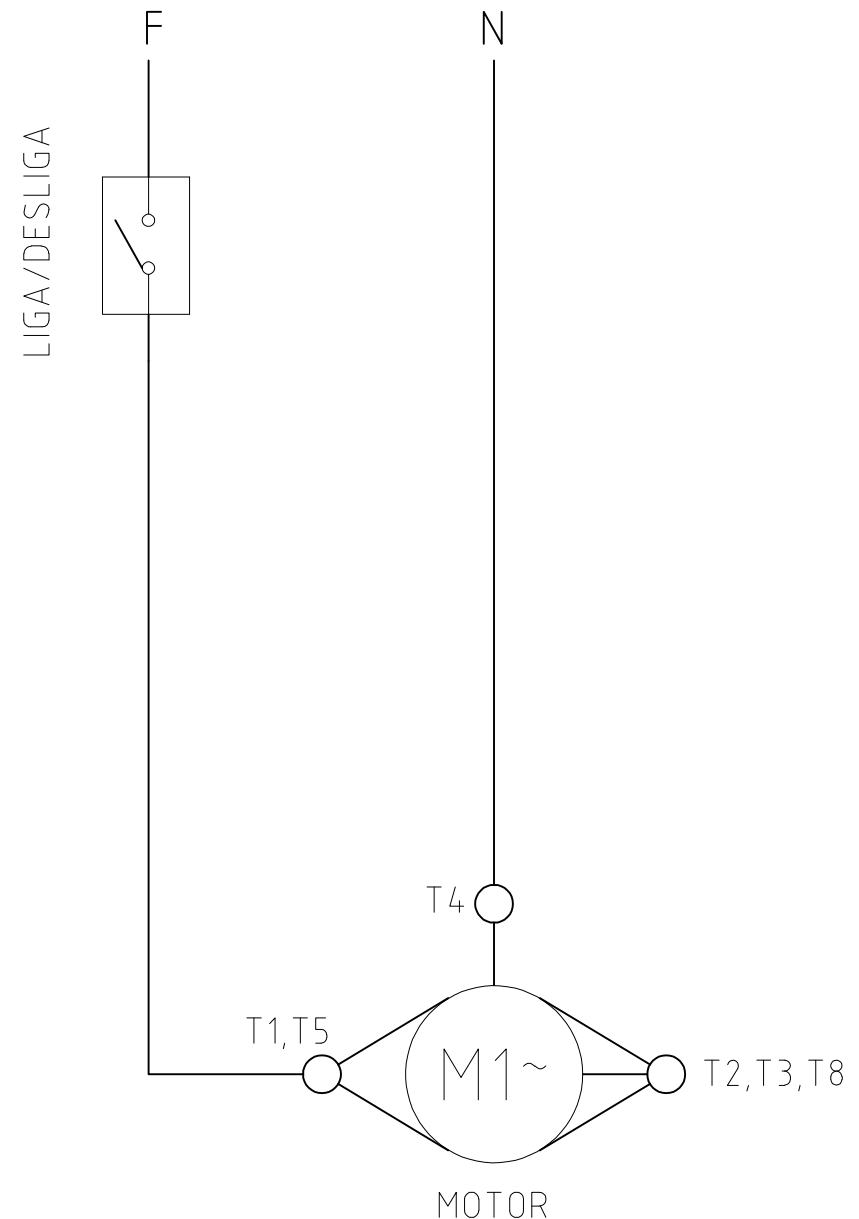

SUMÁRIO

1. INTRODUÇÃO	2
1.1 Seguridad	2
2. COMPONENTES Y CARACTERÍSTICAS TÉCNICAS	2
3. INSTALACIÓN Y PRE OPERACIÓN	3
3.1 Posicionamiento	3
3.2 Instalação Elétrica	3
3.3 Instalación Hidráulica	3
4. Operación	3
4.1 Accionamiento	3
4.2 Procedimiento para la Operación	3
5. LIMPIEZA	3
6. MANTENIMIENTO	4
7. SOLUCIÓN DE PROBLEMAS	5
8. DIAGRAMA ELÉTRICO	6

1. INTRODUCCIÓN

Este artefacto es potencialmente PELIGROSO cuando se utiliza incorrectamente. Es necesario que la manutención, limpieza y/o cualquier servicio, sea realizado por una persona calificada y con el equipamiento desconectado de la red eléctrica.

1.1 Seguridad

Las instrucciones a continuación deberán ser seguidas para evitar accidentes:

- 1.1.1 Lea todas las instrucciones.
- 1.1.2 Para evitar el riesgo de descarga eléctrica y daños al artefacto, nunca lo utilice con: ropas o pies mojados e/o en superficies húmeda o mojadas; no sumerja en agua o en cualquier otro líquido y no utilice chorro de agua directamente en el equipamiento.
- 1.1.3 El uso de cualquier equipamiento debe ser siempre supervisado, principalmente cuando se utilice próximo de niños.
- 1.1.4 Desenchufe el artefacto de la red eléctrica cuando: no esté en uso, antes de limpiarlo, inserción o extracción de accesorios, manutención y cualquier otro tipo de servicio.
- 1.1.5 No use el equipo cuando tenga el cable o el enchufe dañado. No deje que el cable de alimentación se quede en el borde de una mesa, o que toque superficies calientes.
- 1.1.6 Cuando el equipo se haya caído, estuviera dañado de alguna manera ó no funcione llévelo hasta una Asistencia Técnica para revisión y reparo.
- 1.1.7 Usar accesorios no recomendados por el fabricante puede proporcionar lesiones corporales.
- 1.1.8 Mantenga las manos ó cualquier otro objeto lejos de todas las partes en movimiento mientras el equipo estuviera funcionando para evitar lesiones corporales y/o daños al equipo.
- 1.1.9 Nunca use ropas con mangas anchas, principalmente cerca de los puños, durante la operación.
- 1.1.10 Certifíquese que la tensión del equipo y de la red

eléctrica sean iguales, y que el equipo esté aterrado.
1.1.11 Cuando colocar el Disco No. 07 (Fig.01) verifique su perfecto encaje en el Perno del Eje Central No 02 (Fig.02).

⚠ Este equipamento não se destina a utilização por pessoas (inclusive crianças) com capacidades físicas, sensoriais ou mentais reduzidas, ou por pessoas com falta de experiência e conhecimento, a menos que tenha recebido instruções referentes à utilização do equipamento ou estejam sob a supervisão de uma pessoa responsável pela sua segurança.

⚠ Certifique-se de que o cabo de alimentação está em perfeita condição de uso. Caso não esteja, faça a substituição do cabo danificado por outro que atenda as especificações técnicas e de segurança. Esta substituição deverá ser realizada por um profissional qualificado e deverá atender as normas de segurança locais.

⚠ Em caso de emergência retire o plugue da tomada de energia elétrica.

⚠ Nunca utilize jatos d'água diretamente sobre o equipamento.

2. COMPONENTES Y CARACTERÍSTICAS TÉCNICAS

Figura 01



- 01 – Entrada de Agua – Nipple
- 02 – Caño de Salida
- 03 – Pies
- 04 – Llave Prende/Desliga
- 05 – Gabinete
- 06 – Tapa
- 07 – Disco Abrasivo

FIGURA 02

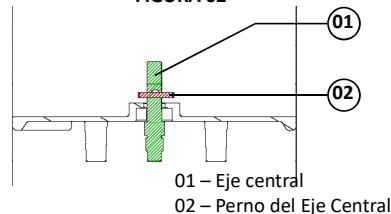

Quadro 01		
CARACTERÍSTICAS	UNIDAD	DB-06
Produção Média	kg/h	120
Capacidade por ciclo	kg	6
Tensão	V	220
Frecuencia	Hz	60
Potência Nominal	CV	368
Potência del Motor	W	0,5
Altura	mm	630
Ancho	mm	390
Profundidad	mm	390
Peso Neto	kg	18,00
Peso Bruto	kg	20,80

3. Instalación y Pre Operación

3.1 Posicionamiento

El equipo debe ser colocado y nivelado sobre una superficie seca y firme.

3.2 Instalação Elétrica

Verifique el voltaje de la red eléctrica para ver se es 220V (60Hz).

El cable de alimentación posee un enchufe con dos clavillos redondos y un clavillo plano (aterramiento) es obligatorio que los tres estén debidamente conectados antes de usar el equipo.

3.3 Instalación Hidráulica

Recomiendase instalar la maquina cerca de un desaguedero o canalizar la salida del agua. Es también necesario instalar un grifo (diámetro 3/4) con agua corriente directamente sobre el producto que se desee descascarar. Como alternativa, es posible captar el agua por otro grifo a través del tubo de entrada de agua.

Figura 02

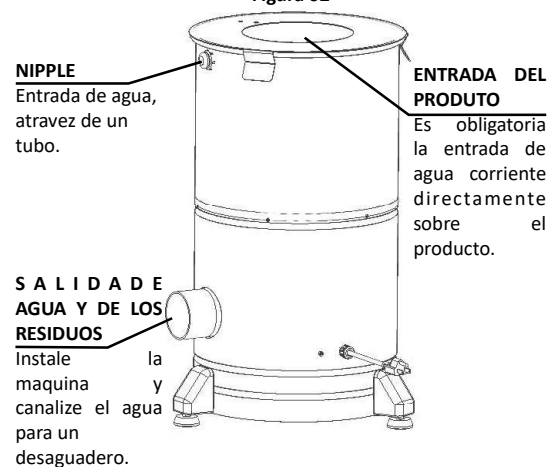

El chorro de agua que entra no debe pasar el centro del disco, como representado en la figura 04.

El flujo de agua debe ser en el máximo de 2,5 l por minuto.

Figura 03



4. Operación

4.1 Accionamiento

Para prender el equipo proceda como abajo:

- Coloque el enchufe en la toma de la red eléctrica.
- 1 - Verifique si la Tapa No. 06 (Fig.01) esté colocada correctamente.
- 2 - Presione la Llave Prende/Desliga No. 04 (Fig.01) en la posición "I".

4.2 Procedimiento para la Operación

- Coloque el producto a ser descascarado dentro el equipo.
- Fixe a Tampa Nº 06 (Fig. 01) em seu devido lugar.
- Abra el agua.
- Prenda el equipo con la Llave Prende/Desliga No.04 (Fig.01) poniéndola en la posición "I" (prende).
- La peladora tiene una capacidad máxima de 6 Kg de papas y el tiempo estimado para la operación es de 1,2 a 2 minutos.
- Es posible observar cuando el producto estuviera descascarado a través de la abertura existente en la Tapa No.06 (Fig.01). Depois de se ter o produto descascado, desligue o equipamento e espere até que o disco esteja completamente parado e retire o produto manualmente.

5. LIMPIEZA

⚠ Retire el enchufe de su toma antes de iniciar la limpieza.

El equipo debe ser totalmente limpio y higienizado, cuando:

- Antes de la utilizarlo por la primera vez;
- Todos los días después del turno de trabajo;
- Siempre que no utilizarlo por un largo período de tiempo;
- Antes de ponerlo en operación después de un largo período de tiempo de inactividad.