



FRITADEIRA ELÉTRICA, 2 CUBAS 11,0 (2 X 5,5) LITROS DE ÓLEO, INOX

MODELO

**FED-20-N**

47413.4 - PORTUGUÊS  
Data de Revisão: 01/12/2020  
METALÚRGICA SKYMESEN LTDA.  
Rodovia Ivo Silveira, 9525 - Volta Grande  
88355-202 - Brusque - Santa Catarina  
Fone: +55 47 3211 6000 - Fax: +55 47 3211 6020  
www.skymesen.com - comercial@skymesen.com

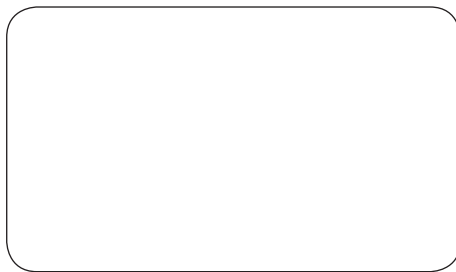

# SUMÁRIO

## 1. INTRODUÇÃO

### 1.1 Segurança

## 2. COMPONENTES E CARACTERÍSTICAS TÉCNICAS

## 3. INSTALAÇÃO E PRÉ-OPERAÇÃO

### 3.1 Posicionamento

### 3.2 Instalação Elétrica

### 3.3 Terminal equipotencial

### 3.4 Sistema de segurança

### 3.5 Pré-Operação

## 4. OPERAÇÃO

### 4.1 Acionamento

## 5. LIMPEZA

## 6. MANUTENÇÃO

## 7. NORMAS OBSERVADAS

## 8. SOLUÇÃO DE PROBLEMAS

## 9. DIAGRAMA ELÉTRICO

## 1. INTRODUÇÃO

Este produto foi desenvolvido para o uso em cozinhas comerciais. É utilizado, por exemplo, em restaurantes, cantinas, hospitais, padarias e similares.

O uso deste equipamento não é recomendado quando:

- O processo de produção seja de forma contínua em escala industrial;

- O local de trabalho seja um ambiente com atmosfera corrosiva, explosiva, contaminada com vapor, poeira ou gás.

### 1.1 Segurança

As instruções abaixo deverão ser seguidas para evitar acidente, o não cumprimento poderá causar lesões graves:

**1.1.1** Nunca utilize o equipamento com: roupas ou pés molhados e/ou em superfície úmida ou molhada, não mergulhe em água ou qualquer outro líquido e não utilize jato de água diretamente no equipamento.

**1.1.2** Quando o equipamento sofrer uma queda, estiver danificado de alguma forma ou não funcione é necessário leva-lo até uma Assistência Técnica Autorizada.

**1.1.3** A utilização de acessórios não recomendados pelo fabricante podem ocasionar lesões corporais.

**1.1.4** Mantenha as mãos e qualquer utensílio afastados das partes em movimento do aparelho enquanto está em funcionamento para evitar lesões corporais ou danos ao equipamento.

**1.1.5** Certifique que a tensão do equipamento e da rede elétrica sejam as mesmas, e que o equipamento esteja devidamente ligado a rede de aterramento.

**1.1.6** Desconecte o equipamento da rede elétrica quando realizar a troca do ÓLEO.

**1.1.7** Nunca ligue o equipamento sem óleo.

**1.1.8** Nunca toque na resistência Nº 6 (Fig. 01) e no óleo quando o equipamento estiver ligado ou em tempo de resfriamento, pois os menos estarão quentes e causarão

queimaduras.

⚠ Este equipamento não se destina a utilização por pessoas (inclusive crianças) com capacidades físicas, sensoriais ou mentais reduzidas, ou por pessoas com falta de experiência e conhecimento, a menos que tenha recebido instruções referentes à utilização do equipamento ou estejam sob a supervisão de uma pessoa responsável pela sua segurança.

⚠ Recomenda-se que as crianças sejam vigiadas para assegurar que elas não estejam brincando com o aparelho.

⚠ Desconecte o equipamento da rede elétrica quando: não estiver em uso, antes de limpá-lo, inserção ou remoção de acessórios, manutenção e qualquer outro tipo de serviço.

⚠ Não utilize o equipamento caso esteja com cabo ou plugue danificado. Caso esteja, deve-se substituir o cabo danificado por outro que atenda as especificações técnicas e de segurança. Essa substituição deverá ser realizada por um profissional qualificado e deverá atender as normas de segurança locais. Assegure-se que o cabo de força não permaneça na borda da mesa/balcão ou que toque superfícies quentes.

⚠ Em caso de emergência, desconecte o plugue da tomada.

⚠ Este equipamento não deve ser imerso em água para ser limpo.

⚠ Este equipamento não deve ser limpo com um produto de limpeza a vapor.

⚠ Recomendamos que no local/estabelecimento onde for instalado/usado este equipamento esteja equipado com EXTINTORES classe K (padrão USA) ou de acordo com as normas e exigências de legislação local.

⚠ Certifique que o nível de óleo sempre esteja no nível indicado, pois o nível de óleo abaixo do especificado pode resultar em incêndio.

⚠ Deve-se ter cuidados a surtos de ebulição quando for alimentar o equipamento com alimentos muito molhados ou com carga excessiva.

⚠ O óleo também deve ser trocado, pois óleo velho pode ter o ponto de inflamação reduzido e pode ser mais propício a surtos de ebulição.

⚠ Este aparelho deve ser instalado e utilizado de tal forma que qualquer água não possa entrar em contato com a gordura ou óleo.

## 2. COMPONENTES E CARACTERÍSTICAS TÉCNICAS

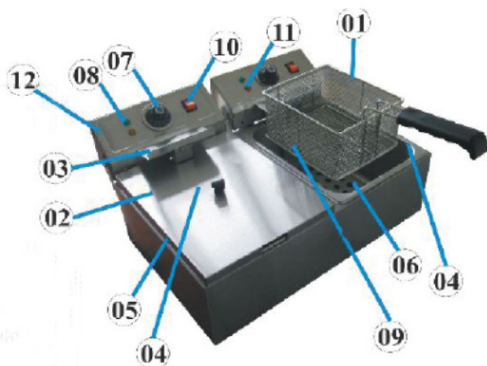

01 – Cesto  
 02 – Tapa  
 03 – Suporte Escorredor  
 04 – Cuba  
 05 – Gabinete  
 06 – Resistência  
 07 – Manipulo Termostato

08 – Lâmpada piloto da máquina  
 09 – Nível de óleo  
 10 – Chave Liga/Desliga  
 11 – Lâmpada Piloto de Segurança  
 12 – Painel de Segurança

⚠ Este equipamento possui um sistema de segurança para garantir a integridade do operador. A operação do equipamento deve ser conforme o item “Operação” deste manual. Outros procedimentos para operar o equipamento são inseguros, nesta condição o equipamento não deve ser utilizado.

CARACTERÍSTICAS	UNIDADE	FED-20-N	FED-20-N
Carga máxima (lote)	kg	0,6 + 0,6	0,6 + 0,6
Tensão	V	127	220
Potência	W	2x2000	2x2000
Altura	mm	280	280
Largura	mm	610	610
Profundidade	mm	670	670
Peso Líquido	Kg	7,8	7,8
Peso Bruto	kg	9,8	9,8
Quantidade de Óleo	L	2 x 5,5	2 x 5,5

### 3.4 Sistema de Segurança

Este equipamento está equipado também com um termostato de segurança, que tem a função de desligar a resistência elétrica, quando a temperatura do óleo atinge o limite máximo permitido.

Caso durante o processo normal de utilização da fritadeira, a mesma desligar e não voltar a religar, ou seja, o óleo não voltar a aquecer, desligue o termostato de temperatura, desconecte a máquina da rede elétrica e aguarde o resfriamento total do óleo.

## 3. INSTALAÇÃO E PRÉ-OPERAÇÃO

### 3.1 Posicionamento

Seu equipamento deve ser posicionado e nivelado sobre uma superfície seca e firme com preferencialmente 850 mm de altura.

### 3.2 Instalação elétrica

Ao receber o equipamento, verifique se a tensão do cabo é a mesma da rede elétrica.

Ligue sempre o “FIO TERRA” do plugue de acordo com a norma da ABNT - NBR 5410 e Lei nº 11337 - Seção aterramento. Em caso de dúvidas, consulte um electricista.

O Plugue possui 3 pinos redondos, onde um deles é o pino de aterramento (pino terra). É obrigatório que os três pontos estejam devidamente ligados antes de acionar o equipamento.

### 3.3 Terminal equipotencial

A figura apresentada abaixo indica o terminal de ligação equipotencial externo.

Este deve ser utilizado para garantir que não haja diferença de potencial entre diferentes equipamentos ligados á rede elétrica, diminuindo ao máximo riscos de choques elétricos.

Os distintos equipamentos devem ser ligados um ao outro pelos seus respectivos terminais de ligação equipotencial.



Em seguida, pressione o Botão Reset Nº01 (Fig. 04) e observe se o botão se movimentava para dentro, produzindo um som e sentindo um “plec”. Caso isto ocorra, indica que o termostato de segurança foi acionado, então não utilize mais o equipamento, levando-o para uma Assistência Técnica Autorizada mais próxima.



### 3.5 Pré-Operação

É recomendável trabalhar com a máquina sobre uma superfície seca e estável evitando possíveis acidentes.

Antes de ligar a máquina, abasteça a Cuba Nº04 (Fig.01) com 5,5 litros de Óleo comestível, ou até atingir a marca do nível Nº09 (Fig.01).

A operação de colocação da alça no cesto deve ser, conforme abaixo:

1) Encaixe o arame da alça no alojamento inferior do cesto conforme a foto Nº01 e Nº02.

FOTO 01



FOTO 02



2) Em seguida pressione a parte superior do arame da alça contra o alojamento superior do cesto até que o mesmo fique bem encaixado conforme foto N°03 e N°04.

FOTO 03

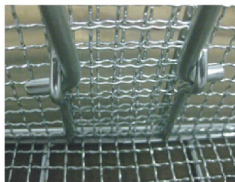
FOTO 04

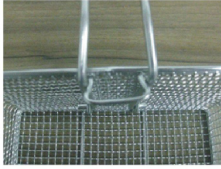

#### 4. OPERAÇÃO

- Verifique se o equipamento está firme em seu local de trabalho.
- Antes de utilizar seu equipamento, devem-se lavar todas as partes que entram em contato com o produto a ser processado, com água e sabão neutro.

##### 4.1 Acionamento

- 1 - Conecte a máquina a rede de energia elétrica.
- 2 - Abasteça o tanque de óleo comestível até o nível indicado conforme N°09 (Fig.01)
- 3 - Ligue a fritadeira com a chave liga/desliga N°10 (Fig.01), assim acendendo a lâmpada piloto da máquina (Verde) N°08 (Fig.01) indicando que a máquina está ligada.
- 4 - Ajuste o controle de temperatura (Termostato) N°07 (Fig.01) para temperatura desejada. Assim a lâmpada piloto do Termostato (Laranja) N°11 (Fig.01) se acenderá.
- 5 - Quando a temperatura do óleo atinge a temperatura programada, a lâmpada piloto do Termostato (Laranja) N°11 (Fig.01) se apagará.
- 6 - A lâmpada piloto do Termostato (Laranja) N°11 (Fig.01) acenderá e apagará sempre que a temperatura do óleo oscilar, fazendo com que a temperatura do óleo se mantenha conforme foi programada.
- 7 - Sempre colocar o produto a ser processado no cesto e inserir no óleo. Após terminar a fritura, para eliminar o excesso de óleo, pendurar o cesto no suporte do escorredor N°03 (Fig.01).
- 8 - Após terminar a fritura, levante a caixa de controle elétrico girando-a para trás na posição vertical conforme figura N°02, para que a resistências também se levante e permita o escoamento do óleo. Desta forma vai ser obtido um melhor aproveitamento do óleo.

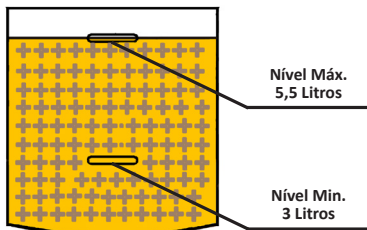

**⚠ Tenha muito CUIDADO ao despejar os produtos a serem fritos quando o óleo estiver aquecido, eles deverão ser colocados de forma GRADUAL (lenta). O borbulhamento**

**deve ser evitado. Levante o(s) cestos quando começar o borbulhamento, depois o(s) introduza novamente no óleo. Repita a operação tantas vezes quantas forem necessárias. O borbulhamento será intenso quando os produtos despejados estiverem em baixa temperatura.**

#### 5. LIMPEZA

**⚠ Retire o plugue da tomada antes de iniciar o processo de limpeza.**

O equipamento deve ser totalmente limpo e higienizado:

- Antes de ser usado pela primeira vez;
- Após a operação de cada dia;
- Sempre que não for utilizado por um período prolongado;
- Antes de colocá-lo em operação após um tempo de inatividade prolongado.

Lave todas as partes com água e sabão neutro.

- 1 - Para fazer a limpeza da máquina, retire o óleo.
- 2 - Antes de remover o óleo, desligue a máquina da rede elétrica e aguarde o total esfriamento do óleo.
- 3 - Após a total retirada do óleo do Tanque N°04(Fig.01), lave o interior do mesmo com água e sabão neutro, enxague-o e seque-o. Para o restante da máquina, passe um pano levemente úmido.
- 4 - Após o uso, todas as partes devem ser lavadas com água, sabão ou detergentes neutros, exceto o painel de controle que deve ser limpo com um pano úmido.

**⚠ Esse aparelho não deve ser imerso em água ou outro líquido para efetuar a limpeza.**

**⚠ Não utilize jato d'água diretamente sobre o equipamento.**

Escaneie o QR Code ao lado para obter informações sobre cuidados com aços inoxidáveis.



#### 6. MANUTENÇÃO

A manutenção deve ser considerada um conjunto de procedimentos que visa a manter o equipamento nas melhores condições de funcionamento, propiciando aumento da vida útil e da segurança.

- \* Limpeza – Verificar item 5 Limpeza deste manual.
- \* Fiação – Cheque todos os cabos quanto à deterioração e todos os contatos (terminais) elétricos quanto ao aperto e corrosão.
- \* Contatos – Chave liga/desliga, botão de emergência, botão reset, circuitos eletrônicos, etc. Verifique o equipamento para que todos os componentes estejam funcionando corretamente e que a operação do aparelho seja normal.
- \* Instalação – Verifique a instalação do seu equipamento conforme item 2 Instalação e Pré-Operação deste manual.

1 - Itens a verificar e executar mensalmente:

- Verificar a instalação elétrica;
- Medir a tensão da tomada;
- Medir a corrente de funcionamento e comparar com a nominal;
- Verificar aperto de todos os terminais elétricos do aparelho,

para evitar possíveis maus contatos;

- Verificar possíveis folgas do eixo do motor elétrico;
- Checar a fiação e cabo elétrico quanto a sinais de superaquecimento, superaquecimento, isolamento deficiente ou avaria mecânica.

2 - Itens a verificar ou executar a cada 3 meses:

- Verificar componentes elétricos como chave liga/desliga, botão de emergência, botão reset e circuito eletrônicos quanto a sinais de superaquecimento, isolamento deficiente ou avaria mecânica.
- Verificar possíveis folgas nos mancais e rolamentos.
- Verificar retentores, anéis o'rings , anéis v'rings e demais sistemas de vedações.
- Verificar aperto de todos os terminais elétricos do aparelho, para evitar possíveis maus contatos;
- Verificar possíveis folgas do eixo do motor elétrico;
- Checar a fiação e cabo elétrico quanto a sinais de superaquecimento, isolamento deficiente ou avaria mecânica.

2 - Itens a verificar ou executar a cada 3 meses:

- Verificar componentes elétricos como chave liga/desliga, botão de emergência, botão reset e circuito eletrônicos quanto a sinais de superaquecimento, isolamento deficiente ou avaria mecânica.
- Verificar possíveis folgas nos mancais e rolamentos.
- Verificar retentores, anéis o'rings , anéis v'rings e demais sistemas de vedações.

Escaneie o QR Code ao lado para obter informações básicas sobre segurança e manutenção.



## 7. NORMAS OBSERVADAS

ABNT NBR NM 60335-1

IEC 60335-2-64

## 8. SOLUÇÃO DE PROBLEMAS

PROBLEMAS	CAUSAS	SOLUÇÕES
- A máquina não liga.	<ul style="list-style-type: none"><li>- Falta de energia elétrica.</li><li>- Problema no circuito elétrico interno ou externo da máquina.</li><li>- Resistência ou termostato queimados.</li></ul>	<ul style="list-style-type: none"><li>- Verifique se existe Energia Elétrica.</li><li>- Chame a Assistência Técnica Autorizada.</li><li>- Chame a Assistência Técnica Autorizada.</li></ul>
- Cheiro de queimado e/ou fumaça.	<ul style="list-style-type: none"><li>- Problema no circuito elétrico interno ou externo da máquina.</li></ul>	<ul style="list-style-type: none"><li>- Chame a Assistência Técnica Autorizada.</li></ul>
- Cabo elétrico danificado	<ul style="list-style-type: none"><li>- Falha no transporte do produto.</li></ul>	<ul style="list-style-type: none"><li>- Chame a Assistência Técnica Autorizada.</li></ul>
- Água e o óleo ferve	<ul style="list-style-type: none"><li>- Problema com o termostato de temperatura e com termostato de segurança.</li></ul>	<ul style="list-style-type: none"><li>- Chame a Assistência Técnica Autorizada.</li></ul>

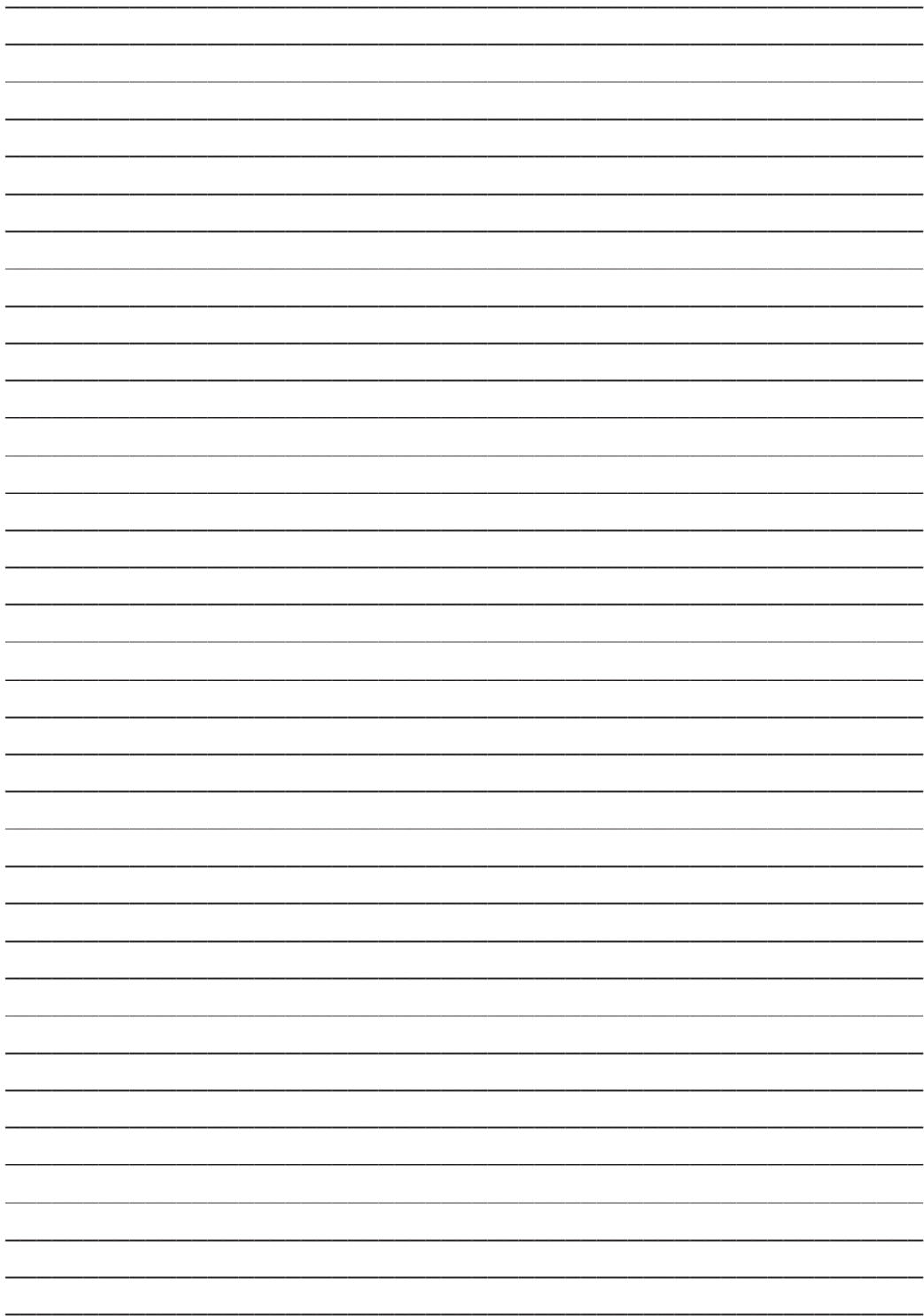

# 9. DIAGRAMA ELÉTRICO

