



LIQUIDIFICADOR/LICUADORA MAXI BLENDER

MODELO/MODEL

BM2

65895.2 - PORTUGUÊS/ENGLISH/ESPAÑOL

Data de Revisão: 08/10/2020

Metalúrgica Skymesen Ltda

Rodovia Ivo Silveira 9525

Volta Grande

88355-202 Brusque/SC/Brasil

CNPJ: 82.983.032/0001-19

www.skymesen.com – Fone: +55 47 3211 6000

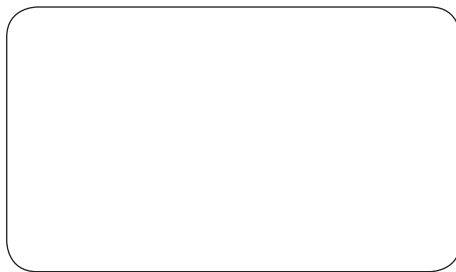

SUMÁRIO (PORTUGUÊS)

1. INTRODUÇÃO	3
1.1 Segurança	3
2 INSTALAÇÃO E PRÉ-OPERAÇÃO	3
2.1 Posicionamento	3
2.2 Instalação Elétrica	3
3. COMPONENTES E CARACTERÍSTICAS TÉCNICAS	3
4. PROCEDIMENTOS PARA OPERAÇÃO	4
4.1 Acionamento	4
4.2 Operação	4
4.3 Receita	4
5. LIMPEZA	4
6. MANUTENÇÃO	4
7. NORMAS OBSERVADAS	5

SUMMARY (ENGLISH)

1. INTRODUCTION	5
1.1 Safety	5
2 INSTALLATION AND PRE OPERATION	5
2.1 Placement of the equipment	5
2.2 Electrical Installation	5
3. COMPONENTS AND TECHNICAL FEATURES	5
4. OPERATIONAL PROCEDURES	6
4.1 Activation	6
4.2 Operation	6
4.3 Recipe	6
5. CLEANING	6
6. MAINTENANCE	7
7. OBSERVED NORMS	7

INDICE (ESPAÑOL)

1. INTRODUCCIÓN	7
1.1 Seguridad	7
2 INSTALACIÓN Y PRE OPERACIÓN	7
2.1 Posicionamiento	7
2.2 Instalación Eléctrica	7
3. COMPONENTES Y CARACTERÍSTICAS TÉCNICAS	8
4. PROCEDIMIENTOS DE USO	8
4.1 Accionamiento	8
4.2 Operación	8
4.3 Receta	9
5. LIMPIEZA	9
6. MANTENIMIENTO	9
7. NORMAS OBSERVADAS	9

1. INTRODUÇÃO

Este equipamento foi projetado para ser usado em aplicações de uso doméstico e similares, tais como:

- Áreas de cozinha pessoal em lojas, escritórios e outros ambientes de trabalho;
- Casas de fazenda;
- Por clientes em hotéis, motéis e outros tipos de ambientes residenciais.

1.1 Segurança

As instruções abaixo deverão ser seguidas para evitar acidentes, o não cumprimento poderá causar lesões graves:

1.1.1 Nunca utilize este equipamento com roupas ou pés molhados e/ou em superfície úmida ou molhada, não mergulhe em água ou qualquer outro líquido e não utilize jato de água diretamente no equipamento.

1.1.2 Quando o equipamento sofrer uma queda, estiver danificado de alguma forma ou não funcione é necessário leva-lo até uma Assistência Técnica Autorizada.

1.1.3 A utilização de acessórios não recomendados pelo fabricante pode ocasionar lesões corporais.

1.1.4 Mantenha as mãos e qualquer utensílio afastados das partes em movimento do equipamento enquanto estiver em funcionamento para evitar lesões corporais ou danos ao equipamento.

1.1.5 Nunca use roupas com mangas largas, principalmente nos punhos, durante a operação.

1.1.6 Certifique que a tensão do equipamento e da rede elétrica sejam as mesmas, e que o equipamento esteja devidamente ligado a rede de aterramento.

1.1.7 Tenha cuidado ao manusear lâminas de corte afiadas ao esvaziar o copo e durante a limpeza.

⚠ Para evitar um risco devido a redefinição inadvertida do corte térmico, este aparelho não deve ser fornecido através de um dispositivo de comutação externo, como um temporizador, ou conectado a um circuito que é ligado e desligado regularmente pelo usuário.

⚠ Desligue o aparelho e desconecte-os do suprimento antes de trocar os acessórios ou se aproximar das peças que se movem em uso.

⚠ Este equipamento não se destina a utilização por pessoas (inclusive crianças) com capacidades físicas, sensoriais ou mentais reduzidas, ou por pessoas com falta de experiência e conhecimento, a menos que tenha recebido instruções referentes à utilização do equipamento ou estejam sob a supervisão de uma pessoa responsável pela sua segurança.

⚠ Recomenda-se que as crianças sejam vigiadas para assegurar que elas não estejam brincando com o aparelho.

⚠ Desconecte o equipamento da rede elétrica quando: não estiver em uso, antes de limpá-lo, remoção de acessórios, introdução de acessórios, manutenção e qualquer outro tipo de serviço.

⚠ Este equipamento possui um sistema de segurança que desliga o motor automaticamente caso ocorra uma sobrecarga no motor. Verifique e remova ingredientes inadequados, então pressione o botão RESET para religar o equipamento.

⚠ Não utilize o equipamento caso esteja com cabo

ou plugue danificado. Assegure-se que o cabo de força não permaneça na borda da mesa/balcão ou que toque superfícies quentes. Se o cabo estiver danificado, ele deverá ser substituído pelo fabricante, seu agente de serviço ou pessoa com qualificações semelhantes a fim de evitar um risco.

⚠ Tenha cuidado se derramar líquido quente no liquidificador, pois ele pode ser ejetado para fora do aparelho devido a uma súbita vaporização.

⚠ Em caso de emergência, desconecte o plugue da tomada.

2. INSTALAÇÃO E PRÉ-OPERAÇÃO

2.1 Posicionamento

Seu equipamento deve ser posicionado e nivelado sobre uma superfície seca e firme com preferencialmente 850 mm de altura.

2.2 Instalação Elétrica

Esse equipamento foi desenvolvido para 127 ou 220-240 V (50-60Hz). Ao receber o equipamento verifique a tensão registrada na etiqueta existente no cabo elétrico.

O cabo de alimentação possui 3 pinos, onde um deles é o pino de aterramento - Pino terra. É obrigatório que os 3 pinos estejam devidamente ligados antes de acionar o equipamento.

3. COMPONENTES E CARACTERÍSTICAS TÉCNICAS

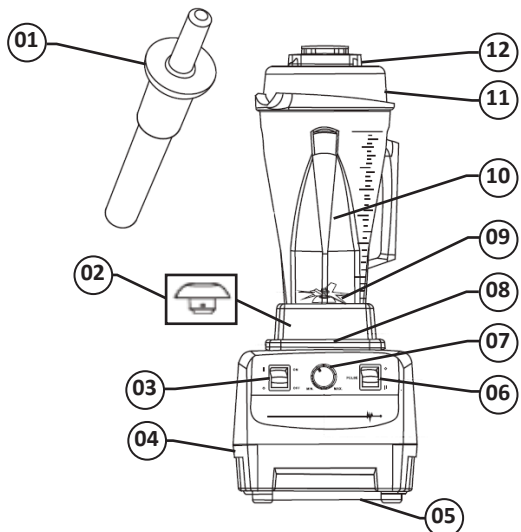

01 – Soquete Empurrador

02 – Mancal de

Acoplamento

03 – Chave Liga/Desliga

04 – Base do Motor

05 – Botão Reset

06 – Chave PULSE

07 – Potenciômetro

08 – Assentamento do

Copo

09 – Mancal Central c/

Lâmina

10 – Copo

11 – Tampa

12 – Sobretampa

CARACTERÍSTICAS	UNIDADE	BM2	
Tensão	V	127	220-240
Frequência	Hz	50-60	50-60
Potência Nominal	W	1050	1200
Potência Motora	HP	3	3
Altura	mm	510	510
Largura	mm	205	205
Profundidade	mm	230	230
Peso Líquido	kg	5,5	5,5
Peso Bruto	kg	6,5	6,5

4. PROCEDIMENTOS PARA OPERAÇÃO

4.1 Acionamento

- Verifique se o equipamento está firme em seu local de trabalho.
- Ligue o equipamento a rede de energia elétrica.
- O acionamento se dá através da chave liga/desliga N°03, que esta localizada na parte frontal da Base N°04.

4.2 Operação

1	Chave Liga/ Desliga	↑ ↓	Para cima para ligar; Para baixo para desligar.
2	Potenciômetro		Permite que o usuário varie a velocidade do motor dentro da faixa de operação especificada. Gire o botão no sentido horário até o final para atingir a maior velocidade e eficiência.
3	Chave PULSE	↓	Atinja a maior velocidade possível mantendo o botão pressionado.

- Jamais opere o liquidificador com o copo vazio.
- Não tente remover ou recolocar o copo enquanto o motor estiver em funcionamento.
- Retire toda água do Assentamento do Copo antes de ligar o equipamento. Qualquer água presente poderá danificar o motor.
- Certifique-se que o Eixo do copo esteja totalmente montado no Mancal de Acoplamento N° 02 e que a Lâmina N° 09 esteja firmemente montada no eixo.
- Esse liquidificador opera em alta velocidade. Os tempos de mistura são muito mais rápidos que os de outros liquidificadores, mas o uso prolongado aquecerá seus componentes.
- Ajuste a velocidade do liquidificador para misturar diferentes durezas de alimentos pelo Potenciômetro N° 07.
- Sempre adicione algum líquido para triturar gelo.

4.3 Receita

-800 g de cenoura com 1200 ml de água.
-2 minutos ligado e 1 minuto desligado.

5. LIMPEZA

⚠ Retire o plugue da tomada antes de iniciar o processo de limpeza.

O equipamento deve ser totalmente limpo e higienizado:

- Antes de ser usado pela primeira vez;
- Após a operação de cada dia;
- Sempre que não for utilizado por um período prolongado;
- Antes de colocá-lo em operação após um tempo de inatividade prolongado.

Algumas partes do equipamento podem ser removidas para limpeza:

- Copo
- Tampa

Instruções de Limpeza:

- Para lavar o interior do copo abasteça o Copo até a metade da sua capacidade com água e adicione uma pequena dose de detergente neutro.
- Coloque a Tampa e ligue o Liquidificador por 30 segundos.
- A própria agitação da mistura água e detergente proporcionará a limpeza da lâmina.
- Remova o conteúdo e enxague o Copo.
- Se necessário utilize uma escova com cabo e cerdas de nylon para auxiliar na remoção de materiais impregnados no mesmo.
- Para remover ou recolocar a tampa, simplesmente gire o anel de retenção na parte inferior do copo no sentido anti-horário.
- Para limpar base do motor, use apenas um pano ligeiramente úmido. Nunca imerja a base do motor em água.
- Para prolongar a vida do Mancal Central N° 09, não mergulhe o copo na água nem deixe a água no copo por um longo período de tempo, o que ajudará a evitar a oxidação do rolamento de esferas.

⚠ Não utilize jato de água diretamente sobre o equipamento.

Escaneie o QR Code ao lado para obter informações sobre cuidados com aços inoxidáveis.



6. MANUTENÇÃO

A manutenção deve ser considerada um conjunto de procedimentos que visa a manter o equipamento nas melhores condições de funcionamento, propiciando aumento da vida útil e da segurança.

- * Limpeza – Verificar item 5 Limpeza deste manual.
- * Fiação – Cheque todos os cabos quanto à deterioração e todos os contatos (terminais) elétricos quanto ao aperto e corrosão.
- * Contatos – Chave liga/desliga, botão de emergência, botão reset, circuitos eletrônicos, etc. Verifique o equipamento para que todos os componentes estejam funcionando corretamente e que a operação do aparelho seja normal.
- * Instalação – Verifique a instalação do seu equipamento conforme item 2 Instalação e Pré-Operação deste manual.

1 - Itens a verificar e executar mensalmente:

- Verificar a instalação elétrica;
- Medir a tensão da tomada;
- Medir a corrente de funcionamento e comparar com a nominal;
- Verificar aperto de todos os terminais elétricos do aparelho, para evitar possíveis maus contatos;
- Verificar possíveis folgas do eixo do motor elétrico;
- Checar a fiação e cabo elétrico quanto a sinais de superaquecimento, isolamento deficiente ou avaria mecânica.

2 - Itens a verificar ou executar a cada 3 meses:

- Verificar componentes elétricos como chave liga/desliga, botão de emergência, botão reset e circuito eletrônicos

quanto a sinais de superaquecimento, isolamento deficiente ou avaria mecânica.

- Verificar possíveis folgas nos mancais e rolamentos.
- Verificar retentores, anéis o-rings , anéis v-rings e demais sistemas de vedações.

Escaneie o QR Code ao lado para obter informações básicas sobre segurança e manutenção.



7. NORMAS OBSERVADAS

ABNT NBR NM 60335-1
IEC 60335-2-14

1. INTRODUCTION

This Equipment was designed to be used in household applications, or similar conditions, we clarify:

- Household Kitchen spaces in offices, store or similar spaces;
- Household kitchens located in farms;
- Gourmet Household Kitchen spaces of residential buildings or private homes.

1.1 Safety

The instructions below must be followed to avoid accidents, non-compliance can cause serious injuries:

1.1.1 Never use this Equipment with wet clothes or wet feet or on a wet or humid surface, do not immerse it under water, do not place under any kind of water flow or similar, do not use water jets of any kind on the equipment.

1.1.2 If the Equipment physically falls down, suffers any kind of damage or has stopped working for any reason, it is necessary to call specialized technical assistance.

1.1.3 The use of unauthorized accessories that are not recommended by the manufacturer can lead to injuries.

1.1.4 Keep hands or any kind of devices, tools, accessories away from the moving parts of the Equipment while it is turning on and processing recipes to avoid potential damages to the Equipment and injuries to the end user.

1.1.5 Never operate the Equipment while wearing clothes with long sleeves, especially on the wrists.

1.1.6 Make sure that the voltage of Equipment and of the local electrical supply where the unit is going to be used match and are adequate to this kind of equipment. Also make sure that the equipment is properly grounded.

1.1.7 Be careful with the blade as it has sharp edges when emptying or washing the Cup.

⚠ To avoid a risk due to inadvertent resetting of the thermal cut-off, this device must not be used through an external switching device such as a timer or connected to a circuit that is activated and deactivated by use.

⚠ Turn off the power and disconnect it from the supply before changing accessories or moving parts that are in use.

⚠ This Equipment cannot be operated by persons (children included) with reduced mental, sensorial or physical capacities. Unexperienced persons or persons

without proper training of knowledge on how the equipment works cannot operate this equipment. Only apt and trained persons or persons under the supervision of an apt and trained supervisor must operate the equipment.

⚠ We recommend children to be watched to not allow them to play with the machine.

⚠ Always disconnect the Equipment from the power supply when: It is not being used, before realizing any cleaning or maintenance, before you place or take out any accessories, before you realize any kind of procedure or service with the unit.

⚠ This Equipment has a Safety System that will shut down the motor if an overload or overheating situation takes place. If that happens remove all the inadequate ingredients and press the RESET button before pressing the ON button again.

⚠ Do not use the Equipment if there is any damage to the cord or plug. Make sure that the cord does not stay on the edge of a working table, station or furniture and make sure it is not in contact with hot surfaces. If the Cord is not in good conditions of use, to avoid accidents it must be replaced by the supplier, an authorized technician or someone qualified for the service.

⚠ Be careful if you spill hot liquid in the blender as it may be ejected out of the equipment due to sudden vaporization.

⚠ If any emergency arises disconnect the Equipment from the power supply, unplug it from the electrical socket.

2. INSTALLATION AND PRE-OPERATION

2.1 Placement of the equipment

The Equipment must be placed and levelled on top of a firm and dry Surface, preferably with 850mm of height.

2.2 Electrical Installation

This Equipment was designed to work in the following voltages and frequencies: 127 or 220-240 V (50-60Hz). After unpacking the equipment, check the voltage informed on the tag placed at the electrical cord.

The plug has 3 pins, one of them is the ground wire. It is mandatory that all 3 pins be connected to the power supply before the equipment is turned on.

3. COMPONENTS AND TECHNICAL FEATURES

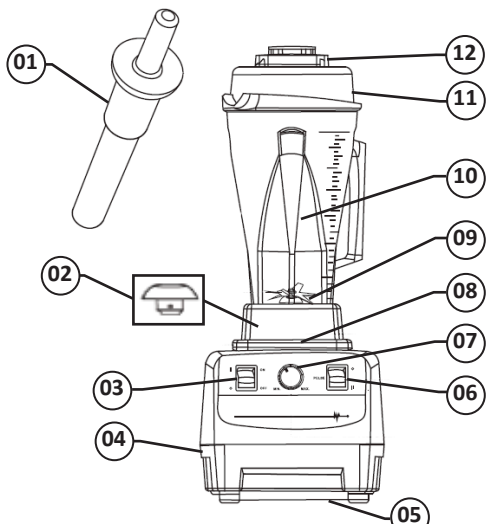

- 01 – Mixing Rod
- 02 – Coupling Assembly
- 03 – ON/OFF Switch
- 04 – Motor Base
- 05 – Reset
- 06 – PULSE Button
- 07 – Speed Variator
- 08 – Cup Coupling
- 09 – Central cutting unit with knife
- 10 – Cup
- 11 – Lid
- 12 – Overlid

FEATURES	UNITS	BM2	
Voltage	V	127	220-240
Frequency	Hz	50-60	50-60
Nominal Rating	W	1050	1200
Power Rating	HP	3	3
Height	mm	510	510
Width	mm	205	205
Depth	mm	230	230
Net Weight	kg	5.5	5.5
Gross Weight	kg	6.5	6.5

4. OPERATIONAL PROCEDURES

4.1 Activation

- Make sure that the Equipment is firm and stable on the working station.
- Connect the Equipment to the electrical power supply.
- To activate the Equipment press the ON/OFF button N°03, placed in the frontal display located at the motor base N°04.

4.2 Operation

1	ON/OFF	↑ ↓	Press up to turn the Equipment ON. Press down to turn the equipment OFF.
2	Speed Variator		Allows the user to adjust the motor speed within the specified operational range. Turn the button clockwise to the maximum point to achieve the maximum speed and efficiency.
3	PULSE Button	↓	Press the PULSE button to activate a Small spin of the knife.

- NEVER turn the equipment ON without ingredients inside the cup.
- NEVER try to take the cup out or replace the cup when the motor is running.
- Remove all liquids from the Cup coupling N°08 before the Equipment is turned ON. Any presence of liquids in this space can cause damage to the motor.
- Make sure that the Cup's shaft is completely assembled on the Coupling Assembly N° 02 and that the knife N° 09 is firmly assembled on the shaft.
- This blender works with high speeds. The processing times are much faster than in other types of blenders, therefore, this equipment cannot be used for a long period of time without a pause otherwise overheating of components and damage may occur.
- Adjust the speed using the Speed Variator, it allows you to blend different ingredients of different consistencies.
- Liquid must always be placed in the cup when the objective of the Processing is to crush ice.

4.3 Recipe

- 800 g of carrot with 1200 ml of water.
- 2 minutes on and 1 minute off.

5. CLEANING

⚠ Remove the plug from the socket before starting the cleaning process.

Equipment must be thoroughly cleaned and sanitized:

- Before being used for the first time;
- After the operation of each day;
- When not in use for an extended period;
- Before you put it into operation after prolonged downtime.

Some parts of the equipment may be removed for cleaning:

- Cup
- Cover

Cleaning Instructions:

- To wash the inside of the glass, fill the glass to half its capacity with water and add a small dose of neutral detergent.

- Put on the lid and turn on the blender for 30 seconds.
- The very own stirring of the water and detergent mixture provides the cleaning of the blade.
- Remove contents and rinse the Cup.
- If necessary use a brush with handle and nylon bristles to assist in the removal of materials impregnated in it.
- To remove or replace the lid, simply turn the retaining ring on the bottom of the cup counterclockwise.
- To clean the engine base, use only a slightly damp cloth. Never immerse the engine base in water.
- To extend the life of Central Bearing No. 09, do not immerse the cup in water or leave the water in the cup for a long time, as this will help prevent ball bearing oxidation.

⚠ Do not use water jet directly on the equipment.

Use Your QR Code Reader to access more information regarding the cares and attention needed when handling stainless Steel.



6. MAINTENANCE

It is considered MAINTENANCE the group of actions that aim to offer and grant the perfect working condition of the equipment, enlarging its useful life, and general user safety.

- * Cleaning – Check item 5 Cleaning of this manual.
- * Cords – Check if the cords are in good condition, without any damage and if all electrical terminals are in good condition and without oxidation.
- * Check the ON/OFF button, Reset button, electronic circuits and make sure that all these components are working correctly and in good condition, and that the use of the equipment is occurring in a normal way, without any inconvenient.

* Installation – Check the installation of Your Equipment as per the item 2 – Installation and Pre Operation of this manual.

1 - Items to check and execute monthly:

- Check the electrical grid and installation of the work place;
- Measure the amperage intake of the electric power supply;
- Measure the working current and compare it to the nominal current;
- Check the electrical terminal connections of the Equipment to avoid contact failures;
- Check for possible wearing or looseness in the electric motor shaft;
- Check the wires of the electric cords for signs of overheating, damaged insulation or mechanical damage.

2 – Items to check and execute every 3 months:

- Check the ON/OFF button, Reset button, electronic circuits for signs of overheating, damaged insulation or mechanical damage.
- Check for possible looseness in the assemblies and bearings.
- Check the retainers, o’rings, v’rings and other seals.

Use your QR Code Reader to access more information regarding safety and maintenance.



7. OBSERVED NORMS

ABNT NBR NM 60335-1
IEC 60335-2-14

1. INTRODUCCIÓN

Este equipamiento fue proyectado para ser usado en aplicaciones de uso doméstico o similares que aclaramos:

- Espacio de cocinas en las oficinas, tiendas o ambientes similares;
- Viviendas en las haciendas o fincas;
- Espacios de cocinas en la reparticiones públicas o privadas.
- En espacio gourmet en condominios y viviendas.

1.1 Seguridad

Las instrucciones abajo deberán ser seguidas para evitar accidentes, el incumplimiento puede causar lesiones graves:

- 1.1.1** Nunca utilice este equipamiento con ropas o pies mojados o en superficie húmeda o mojada, no sumergir el equipo en agua ni bajo el grifo y no utilice manguera de agua a presión sobre el equipamiento.
- 1.1.2** Si el equipamiento sofriera una caída, y se dañe de alguna forma o dejó de funcionar es necesario Llamar el servicio técnico especializado.
- 1.1.3** La utilización de accesorios no recomendados por el fabricante pueden ocasionar lesiones en el usuario.
- 1.1.4** Mantenga las manos y cualquier utensilio alejados de las partes en movimientos del equipo durante el

funcionamiento para evitar posibles lesiones en el usuario y equipamiento.

1.1.5 Nunca use ropas con mangas largas, principalmente en la muñeca.

1.1.6 Certifique que la tensión del equipamiento y de red eléctrica del local sean adecuadas para el uso de este equipo y que el equipo está conectado al cable tierra.

1.1.7 Tenga cuidado con la cuchilla, ya que tiene bordes afilados al vaciar o lavar el Vaso.

⚠ Para evitar un riesgo debido a un reinicio involuntario del corte térmico, este electrodoméstico no se debe suministrar a través de un dispositivo de conmutación externo, como un temporizador, ni estar conectado a un circuito que la empresa conecte y desconecte regularmente.

⚠ Desconecte la alimentación y desconéctelos del suministro antes de cambiar los accesorios o las piezas móviles que están en uso.

⚠ Este equipamiento no se destina a la utilización por personas (inclusive niños) con capacidades físicas, sensoriales o mentales reducidas, o por persona con falta de experiencia y conocimiento, salvo si hubiera recibido la capacitación adecuada o esté bajo la supervisión del encargado por su seguridad.

⚠ Recomendamos que se vigile a los niños para no

permitirles jugar con la máquina.

⚠ Desconecte el equipamiento de la red eléctrica cuando: no esté en uso, antes de limpiarlo, al sacar o colocar accesorios, antes del servicio de mantenimiento o antes de cualquier tipo de servicio.

⚠ Este equipamiento posee sistema de seguridad que apaga el motor automáticamente en caso ocurrir una sobrecarga. En caso ocurrir este evento, remueva los ingredientes inadecuados y apriete la tecla RESET para prender el equipamiento nuevamente.

⚠ No use el equipo cuando tenga el cable o el enchufe dañado. No deje que el cable de alimentación se quede en el borde de una mesa, o que toque superficies calientes. Si el enchufe estuviera dañado, sustituya el cable dañado por otro que respete las especificaciones técnicas y de seguridad. Esta sustitución deberá ser hecha por un profesional calificado.

⚠ Tenga cuidado si derrama líquido caliente en la licuadora, ya que puede ser expulsado del equipo debido a una evaporación repentina.

⚠ En caso de emergencia retire el enchufe de la toma de energía eléctrica.

2. INSTALACIÓN Y PRE OPERACION

2.1 Posicionamiento

Su equipamiento deberá estar posicionado y nivelado arriba de una superficie seca, firme y preferentemente con 850mm de altura.

2.2 Instalación Eléctrica

Este equipamiento ha sido desarrollado para trabajar en los voltajes 127 o 220-240 V (50-60Hz). Cuando recibir el equipamiento, verifique la tensión eléctrica informada en la etiqueta ubicada en el cable eléctrico.

El enchufe del cable de energía posee 3 clavijas, siendo que una es la clavija tierra. Es obligatorio que las 3 clavijas estén conectados a la red de energía antes de prender el equipamiento.

3. COMPONENTES Y CARACTERÍSTICAS TÉCNICAS

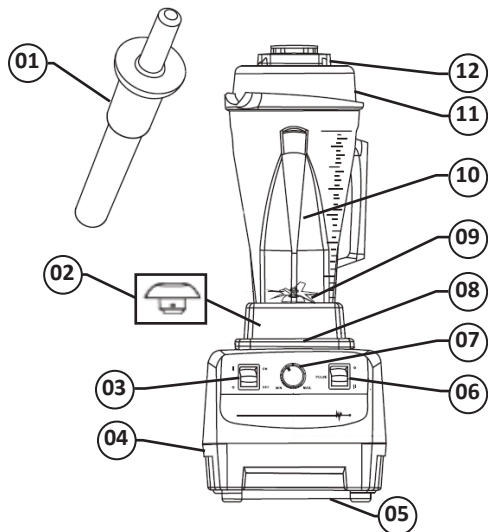

- | | |
|--------------------------|------------------------------------|
| 01 – Palo Mixer | 08 – Encastre del Vaso |
| 02 – Cojinete del Acople | 09 – Cojinete Central con Cuchilla |
| 03 – Llave On/Off | 10 – Vaso |
| 04 – Base del Motor | 11 – Tapa |
| 05 – Tecla Reset | 12 – Sobretapa |
| 06 – Tecla PULSE | |
| 07 – Potenciómetro | |

CARACTERÍSTICAS	UNIDAD	BM2	
Tensión	V	127	220-240
Frecuencia	Hz	50-60	50-60
Potencia Nominal	W	1050	1200
Potencia Motora	HP	3	3
Altura	mm	510	510
Ancho	mm	205	205
Profundidad	mm	230	230
Peso Neto	kg	5,5	5,5
Peso Bruto	kg	6.5	6.5

4. PROCEDIMIENTOS DE USO

4.1 Accionamiento

- Verifique si el equipamiento está firme en la mesada.
- Prenda el equipamiento a la red de energía eléctrica.
- El accionamiento se logra a través de la Llave ON/OFF N°03, que está ubicada en el tablero frontal de la Base del Motor N°04.

1	Llave ON/Off		Presionar hacia arriba para encender. Presionar hacia abajo para apagar.
2	Potenciómetro		Permite al usuario ajustar la velocidad del motor dentro del rango de operación especificado. Gire el botón en el sentido horario hasta el punto máximo para llegar a la máxima velocidad y eficiencia.
3	Tecla PULSE		Presionar la tecla Pulse para un giro corto de la Cuchilla.

4.2 Operación

- Jamás prender la licuadora con el vaso en vacío.
- No intente sacar o re colocar el copo cuando el motor aún esté en funcionamiento.
- Retire toda el agua del Encastre del Vaso Nr.08 antes de prender el equipamiento. Cualquier agua presente en este espacio podrá dañar el motor.
- Controlar para que el Eje del vaso esté totalmente montado en el Cojinete del acople N° 02 y que la Cuchilla N° 09 esté firmemente montada en el Eje.
- Esa Licuadora trabaja en alta velocidad. Los tiempos de prepare son mucho más rápidos que otros tipos de licuadoras, así que, no debe usarla por un periodo prolongado de tiempo sin descanso, pues podrá sobre calendar sus componentes con posibilidad de daños.

- Ajuste la velocidad de la licuadora via el potenciómetro, para mezclar insumos de distintas consistencias.
- Siempre agregar algún líquido cuando triturar hielo.

4.3 Receta

- 800 g de zanahoria con 1200 ml de agua.
- 2 minutos encendido y 1 minuto apagado.

5. Limpieza

⚠ Retire el enchufe de la toma de corriente antes de comenzar el proceso de limpieza.

El equipo debe limpiarse y desinfectarse a fondo:

- Antes de ser utilizado por primera vez;
- Después de la operación de cada día;
- Cuando no esté en uso por un período prolongado;
- Antes de ponerlo en funcionamiento después de un tiempo de inactividad prolongado.

Algunas partes del equipo se pueden quitar para limpiarlas:

- Taza
- Tapa

Instrucciones de limpieza:

- Para lavar el interior del vaso, llene el vaso hasta la mitad de su capacidad con agua y agregue una pequeña dosis de detergente neutro.
- Coloque la tapa y encienda la licuadora durante 30 segundos.
- La agitación de la mezcla de agua y detergente proporciona la limpieza de la cuchilla.
- Retire el contenido y enjuague la taza.
- Si es necesario, utilice un cepillo con mango y cerdas de nylon para ayudar a eliminar los materiales impregnados.
- Para quitar o reemplazar la tapa, simplemente gire el anillo de retención en la parte inferior de la copa en sentido antihorario.
- Para limpiar la base del motor, use solo un paño ligeramente húmedo. Nunca sumerja la base del motor en agua.
- Para extender la vida útil del rodamiento central No. 09, no sumerja la copa en agua ni la deje en la copa durante mucho tiempo, ya que esto ayudará a evitar la oxidación de los rodamientos.

⚠ No use chorro de agua directamente sobre el equipo.

Pase el lector de QR Code para obtener informaciones sobre cuidados con los aceros inoxidables.



6. MANTENIMIENTO

El Mantenimiento debe ser considerado como un conjunto de procedimientos para ofrecer perfecta condición de funcionamiento del equipamiento, aumentando la vida útil y seguridad de uso del mismo.

- *Limpieza – Verificar ítem 5 Limpieza de este manual.
- *Cables – Controlar si los cables están en buen estado, sin ningún daño y si todos los terminales eléctricos están bien y sin oxidación.

*Verifique Llave ON/OFF, Llave reset, circuitos electrónicos, para que todos estos componentes estén funcionando correctamente y que el uso del equipo sea regular sin inconvenientes.

*Instalación – Verifique la instalación de su equipamientos el ítem 2 Instalación y Pre Operación de este manual.

1 - Ítems a verificar y ejecutar mensualmente:

- Verificar la instalación eléctrica del local;
- Medir a tensión de la toma de corriente eléctrica;
- Medir la corriente de funcionamiento y comparar con la corriente nominal;
- Verificar las conexiones de los terminales eléctricos del equipamiento para evitar posibles fallos de contacto;
- Verificar posible desgaste o juego en el eje del motor eléctrico;

Verificar los hilos de los cables eléctricos en cuanto a señales de sobrecalentamiento, aislamiento dañado o avería mecánica.

2 - Ítems a verificar y ejecutar a cada 3 meses:

- Verificar las partes eléctricas como Llave ON/OFF, botón de emergencia, tecla reset y circuitos electrónicos cuanto a señales de sobrecalentamiento, aislamiento dañado o avería mecánica.
- Verificar posible juego en los cojinetes y rodamientos.
- Verificar retenes, o’rings, v’rings y otros sellos.

Pase el lector de QR Code para obtener informaciones sobre seguridad y mantenimiento.



7. NORMAS OBSERVADAS

ABNT NBR NM 60335-1
IEC 60335-2-14

