

INSTRUCTIONS MANUAL MANUAL DE INSTRUCCIONES



ONION PEELER, 6 kg / PELADORA DE CEBOLA, 6 kg

MODEL/MODELO

DC-06

SUMMARY

1. Introduction	3
1.1 Safety	3
1.2 Main Components	5
1.3 Technical Features	6
2. Installation and Pre-Operation	6
2.1 Installation	6
2.2 Pre-Operation	8
3. Operation	8
3.1 Starting	8
3.2 Operational Procedure	9
3.3 Safety System	9
3.4 Cleaning and Sanitizing	10
3.5 Cautions with Stainless Steel	11
4. Safety Notions	12
4.1 Basic Operation Procedures	12
4.2 Safety Procedures and Notes before Switching the Machine ON	13
4.3 Routine Inspection	14
4.4 Operation	14
4.5 After finishing work	14
4.6 Maintenance	15
4.7 Warning	15
5. Analysis and Problems Solving	16
5.1 Problems, Causes and solutions.	16
6. Observed norms	18
7. Maintenance	18
8. Eletric Diagram	20

1. Introduction

1.1 Safety

When incorrectly used, this equipment is a potentially DANGEROUS machine. Cleaning, maintenance and any other service on the machine must be made by properly trained personnel, and the machine must be always disconnected from the electric network.

To avoid accidents, injure or damages to the equipment, respect the following instructions:

1.1.1 Read this instructions.

1.1.2 Never use it with wet clothing and feet on a wet or humid surface. Never dip it in water or any other liquid. Do not spray water directly upon the equipment.

1.1.3 The use of the equipment must be always supervised specially when used next to children.

1.1.4 Before cleaning and when not in use or before inserting or removing accessories, maintenance, or other services, disconnect machine from power source.

1.1.5 Do not use the equipment if the cord or the plug is damaged. Do not leave the electric cable on the edge of the table or counter nor let it touch hot surfaces.

1.1.6 Do not use the equipment if it is not working correctly, nor if it has been damaged in any way. In case that happens, take the equipment to the nearest Technical Assistance to check it up.

1.1.7 The use of accessories not recommended by the manufacturer may cause personal hurt.

1.1.8 Keep your hands or any tool out of the machine while operating to avoid personal hurt or any damage to the equipment.

1.1.9 During operation, never wear loose clothes with wide sleeves principally around the wrists.

1.1.10 Make sure the equipment voltage is the same as the network voltage and that the equipment is duly grounded.

1.1.11 When you put the abrasive Disc No. 08 (Pic.01), check if it perfectly fits the Central Shaft Pin No. 02 (Pic.02). This will prevent damages to the equipment.

1.1.12 This equipment has been designed to be used in commercial kitchens, such as:

restaurants, cafeterias, hospitals, bakeries, butcheries and similar places.

This equipment is not recommended to be used:

- when continuous industrial production is necessary.
- work place has a corrosive or explosive atmosphere or it is contaminated with steam, dust or gas.

IMPORTANT

**Make sure the cord is in perfect conditions for use. If it is not, change it for a new one in accordance with the technical specifications and safety rules.
The substitution shall be made by a qualified professional, and shall respect the local safety norms.**

IMPORTANT

This equipment must not be used by children or any persons with reduced physical or mental aptness, lack of experience or knowledge, unless they are under supervision or have received from the person responsible for safety proper instructions on how to use the equipment.

IMPORTANT

Children shall be watched in order to avoid them to play with the equipment.

IMPORTANT

In case of emergency, unplug the equipment.

IMPORTANT

Never spray water directly on the equipment.

1.2 Main Components

All components are made with carefully selected materials, in accordance with Skymssen experience and standard testing procedures.

PICTURE 01

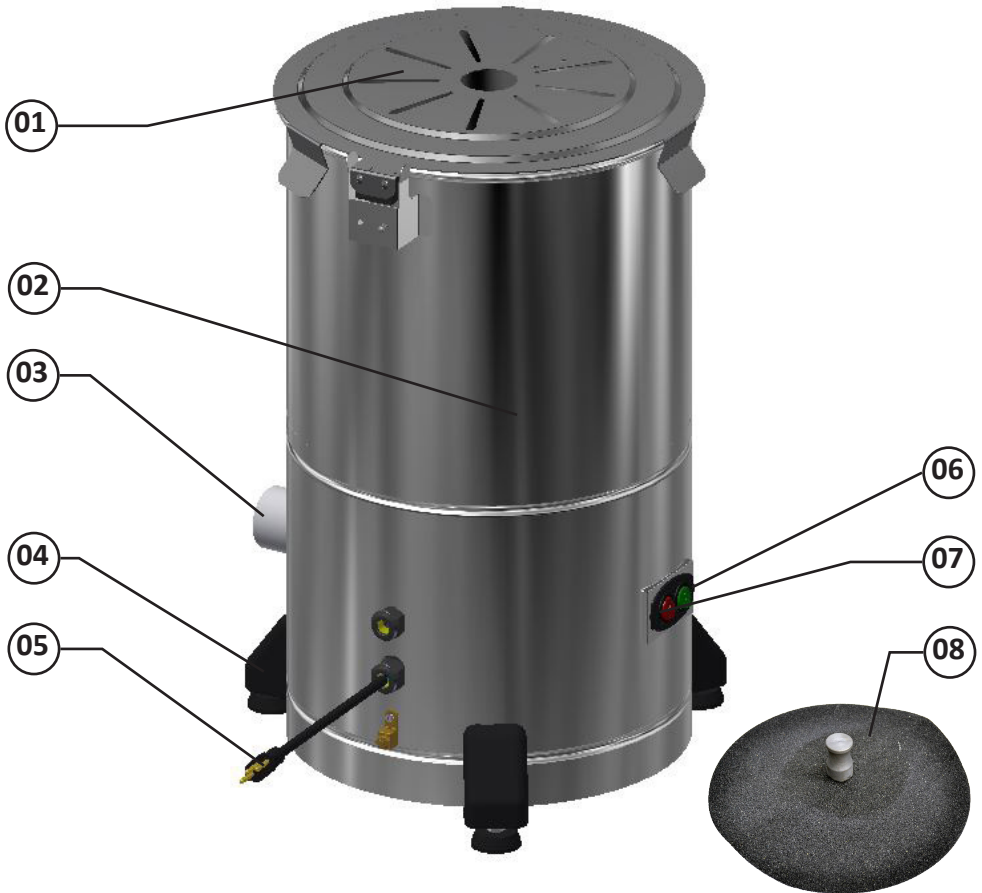

01 – Protection Lid
02 – Motor Housing
03 – Outlet Tube
04 – Feet

05 – Cable
06 – ON Switch
07 – OFF Switch
08 – Abrasive Disc

PICTURE 02

01 – Central Shaft
02 – Central Shaft Pin

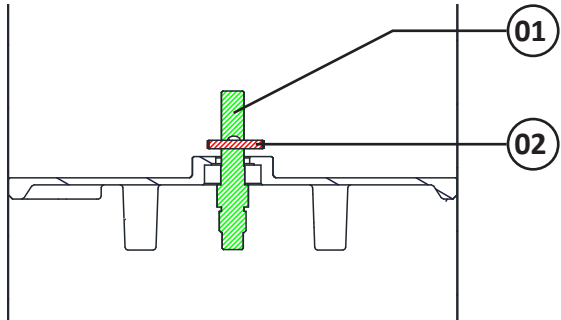

1.3 Technical Features

TABLE 01

FEATURES	UNIT	DC-06
Average Production	kg/h	up to 120
Voltage	V	110 or 220
Frequency	Hz	60
Power	W	300
Height	mm	570
Width	mm	375
Depth	mm	400
Net Weight	kg	20,5
Gross Weight	kg	22,5
Capacity	kg	06

2. Installation and Pre Operation

2.1 Installation

2.1.1 Placing

Place the equipment on a dry, stable and level surface.

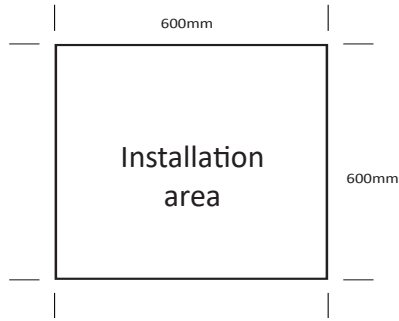

2.1.2 Electrical Installation

This equipment was developed for 110 or 220 V (60 Hz). Before plugging the equipment on the power grid, make sure the network voltage is the same as indicated on the cord label.

The power plug has 3 (three) pins, the middle one is designed to grounding – Ground Pin. All the 3 (three) pins must be properly connected before operating the equipment.

IMPORTANT

Make sure the network voltage is the same as indicated on the cord label.

2.1.3 Hydraulic Installation

It is recommended to install the equipment by the water sink or canalize the water outlet extending the outlet pipe nº 10 (Pic.01). It is also necessary to install a faucet (diameter $\frac{3}{4}$) with running water directly on the product to be peeled. As a second option, the operator may capture the water in a different faucet through a hose.

PICTURE 04

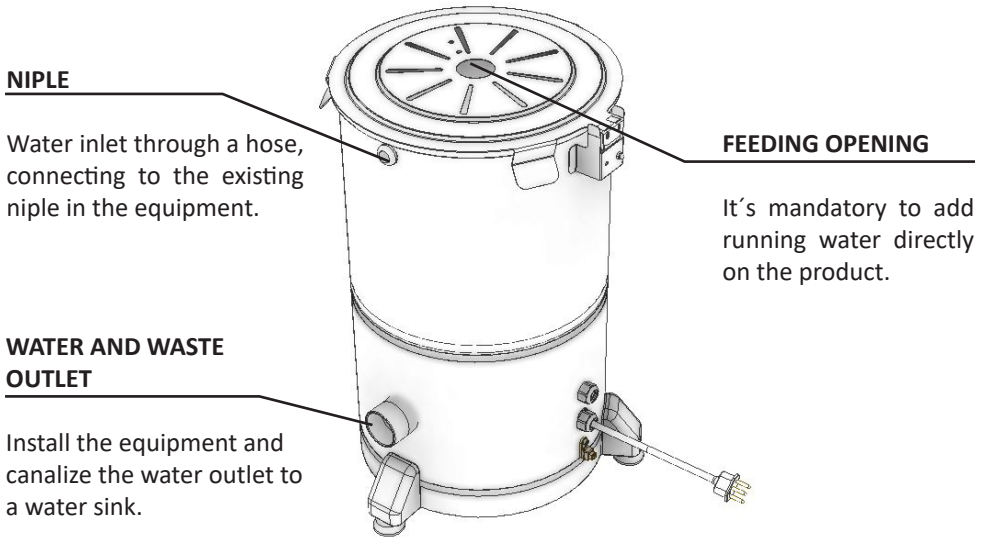

The water jet that enters the equipment should not exceed the center of the disc. See Picture 05.

The water jet flow should be no more than 2,5 litres per minute.

PICTURE 05

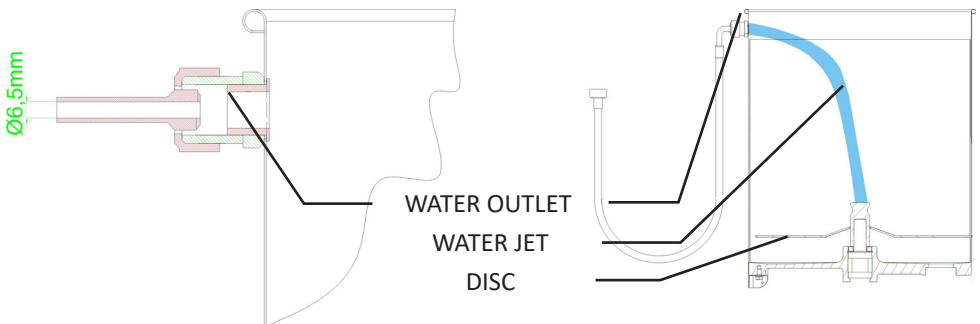

2.2 Pre-Operation

Before using the equipment, all the parts that are in contact with the products to be processed should be washed with water and mild detergent (see item 3.4 Cleaning).

Check if the appliance is firm in its workplace.

3. Operation

3.1 Starting

To switch on the equipment follow the instructions below:

- Turn the equipment to the power grid.

1 - Check if the Lid N° 01 (Pic.: 01) is properly situated in its place.

2 - Press the ON Switch (N° 06 Pic. 01) to the "I" position to turn on the equipment.

3.2 Operation Procedure

- Put the product to be peeled inside the equipment.

- Keep the lid in its correct place.

- The equipment does not work if the Protection Lid No. 01 (Pic.01) is not fixed in its correct place.

- Let the water flow.

- Switch on the equipment using the ON Switch No. 06 (Pic.01), that is attached to the Housing side No. 02 (Pic. 01) of the equipment, positioning it in "I".

- The peeler has the maximum load of 6 kg of onion and the estimated time for the operation is 30 to 50 seconds.

- Through the opening on the Protection Lid no. 01 (Pic.01) it is possible to observe the product being peeled. After the product is peeled, switch off the equipment and remove the product manually.

3.4 Cleaning and Sanitizing

IMPORTANT

Always unplug the machine before cleaning process.

The equipment must be completely clean and sanitized:

- Before being used for the first time;
 - After the everyday operation;
 - When it hasn't been used for a long time;
 - Before using it after some time of inactivity.
- Some parts of the equipment can be removed for the cleaning:
- Abrasive Disc (Pic. 01, No. 08)

To achieve a good cleaning of the machine, follow the instructions below:

1. Switch on the equipment empty, and let it work for a few minutes, adding abundant water;
2. Switch off the equipment in the power grid and for a complete stop of the Abrasive Disc No. 08 (Pic. 01).
3. Clean the external part of the housing with a wet cloth.
4. Remove the Abrasive Disc No. 08 (Pic.01) pushing it upwards.
5. Clean the Abrasive Disc No. 08 (Pic. 01) with a nylon brush and abundant water.
6. Replace the Abrasive Disc No. 08 (Pic.01) in the equipment following the inverse procedure. Be ware for the Central Shaft Pin to fit No. 02 (Pic.02).

Wash all the parts with water and mild detergent.

IMPORTANT

Never wash the appliance with direct intense water jets.

3.5 Cautions with Stainless Steels

The Stainless Steel may present rust signs, which ARE ALWAYS CAUSED BY EXTERNAL AGENTS, especially when the cleaning or sanitization is not constant and appropriate.

The Stainless Steel resistance towards corrosion is mainly due to the presence of chrome, which in contact with oxygen allows the formation of a very thin protective coat. This protective coat is formed through the whole surface of the steel, blocking the action of external corrosive agents.

When the protective coat is broken, the corrosion process begins, being possible to avoid it by means of constant and adequate cleaning. Cleaning must always be done immediately after using the equipment. For such end, use water, neutral soap or detergent, and clean the equipment with a soft cloth or a nylon sponge. Then rinse it with plain running water, and dry immediately with a soft cloth, this way avoiding humidity on surfaces and especially on gaps.

The rinsing and drying processes are extremely important to prevent stains and corrosion from arising.

IMPORTANT

Acid solutions, salty solutions, disinfectants and some sterilizing solutions (hypochlorites, tetravalent ammonia salts, iodine compounds, nitric acid and others), must be AVOIDED, once it cannot remain for long in contact with the stainless steel.

These substances attack the stainless steel due to the CHLORINE on its composition, causing corrosion spots (pitting).

Even detergents used in domestic cleaning must not remain in contact with the stainless steel longer than the necessary, being mandatory to remove it with plain water and then dry the surface completely.

Use of abrasives:

Sponges or steel wool and carbon steel brushes, besides scratching the surface and compromising the stainless steel protection, leave particles that rust and react contaminating the stainless steel. That is why such products must not be used for cleaning and sanitization. Scrapings made with sharp instruments or similar must also be avoided.

Main substances that cause stainless steel corrosion:

Dust, grease, acid solutions such as vinegar, fruit juices, etc., saltern solutions (brine), blood, detergents (except for the neutral ones), common steel particles, residue of sponges or common steel wool, and also other abrasives.

4. Safety Notions

The following safety instructions are addressed to both the operator of the machine as well as the person in charge of maintenance.

The machine has to be delivered only in perfect conditions of use by the Distributor to the user. The user shall operate the machine only after being well acquainted with the safety procedures described in the present manual. **READ THIS MANUAL WITH ATTENTION.**

4.1 Basic Operation Procedures

4.1.1 Dangers

Some areas of the electric device have parts that are connected or have parts connected to high voltage. These parts when touched may cause severe electrical shocks or even be lethal.

Never touch manual commands such as switches, buttons, turning keys and knobs with your hands wearing wet clothes and/or wet shoes. By not following these instructions operator could be exposed to severe electrical shocks or even to a lethal situation.

4.1.2 Warnings

The operator has to be well familiar with the position of ON/OFF Switch to make sure the Switch is easy to be reached when necessary. Before any kind of maintenance, physically remove plug from the socket.

Provide space for a comfortable operation thus avoiding accidents.

Water or oil spilled on the floor will turn it slippery and dangerous. Make sure the floor is clean and dry.

Before using any commands (switch, buttons, lever), be sure it is the correct one. In case of doubt, consult this manual.

Never touch any manual commands (switch, buttons, lever) unadvisedly.

If any work is to be made by two or more persons, coordination signs will have to be given for each operation step. Every step of the operation shall be taken only if a sign has been made and responded.

4.1.3 Advices

In case of power shortage, immediately switch the machine off.

- Avoid mechanical shocks, once they may cause damages or bad functioning.
- Avoid water, dirt or dust contact to the mechanical and electrical components of the machine.
- DO NOT change the original characteristics of the machine.
- DO NOT remove, tear off or maculate any safety or identification labels stuck on the machine. If any labels have been removed or are no longer legible, contact your nearest dealer for replacement.

4.2 Safety Procedures and Notes before Switching the Machine ON

IMPORTANT

**Carefully read ALL INSTRUCTIONS of this manual before turning the machine ON.
Be sure to well understand all the information contained in this manual. If you
have any question contact your supervisor or your nearest Dealer.**

4.2.1 Danger

An electric cable or electric wire with damaged jacket or bad insulation might cause electrical shocks as well as electrical leak. Before use, check the conditions of all wires and cables.

4.2.2 Advices

Be sure to well understand all the information contained in this manual. Every operation function or procedure has to be thoroughly clear.

4.2.3 Precautions

The electric cable has to be compatible with the power required by the machine.

Cables touching the floor or close to the machine need to be protected against short circuits.

The oil reservoirs have to be filled until the indicated level. Check and refill if necessary.

4.3 Routine Inspection

4.3.1 Cautions

Check the motor and the sliding and spinning parts of the appliance, in case of abnormal noise.

Check the protections and devices so that they always work properly.

4.4 Operation

4.4.1 Danger

Do not work with long hair that may touch any part of the appliance, because they may cause serious accidents. Tie them up and to the back, cover it with a scarf.

- Only trained and qualified users can operate the appliance.
- NEVER operate the appliance without any safety equipment.

4.5 After finishing work

4.5.1 Precautions

Always wash the appliance after using it.

To do that, only start cleaning it when it has come to a complete stop.

Put all components back to their functional positions before turning it on again.

4.6 Maintenance

4.6.1 Dangers

Any maintenance with the machine in working situation is dangerous.

SWITCH OFF THE APPLIANCE BY PULLING THE PLUG OFF THE SOCKET DURING MAINTENANCE.

IMPORTANT

Always disconnect the plug from the outlet in case of emergency.

4.7 Warning

Electrical or mechanical maintenance has to be undertaken by qualified personnel.

The person in charge of maintenance has to be sure that the machine is under TOTAL SAFETY conditions when working.

5. Analysis and Problems Solving

5.1 Problem, causes and solutions

This appliance was designed to operate with the need of minimum maintenance but the natural wearing caused by longer use of the equipment may occasionally cause some mal-functions.

If any problem occurs with your equipment, the most common situations are listed below with recommended solutions.

CHART 02

PROBLEMS	CAUSES	SOLUTIONS
- The machine does not start.	- Problem with the internal or external wiring. - Electric energy shortage.	- Call Technical Assistance; - Check Electric Energy source.
- Burnt smell or smoke.	- Problem with the internal or external wiring.	- Call Technical Assistance.
- The machine starts, but when the product is placed on the Disc, the Disc stops or turns slowly.	- Belts sliding. - Problem with the Electric motor.	- Call Technical Assistance; - Call Technical Assistance.
- Damaged Cord.	- Problem during transportation.	- Call Technical Assistance.
- Abnormal Noises.	- Problems with the bearings.	- Call Technical Assistance.

6. Observed Standards

Brazilian Norm NBR NM 60335-1
IEC 60335-2-64

7. Maintenance

The maintenance must be a group of procedures that have the objective of keeping the appliance in its best condition of operation and increasing its life expectancy and safety.

* Cleaning – Check the item 3.3 Cleaning of this Manual.

* Electrical wiring – Check all the cables to avoid deterioration and all the electrical contacts about their tightening and corrosion.

* Contacts – Turn on and off Button, emergency button, reset button, electric circuits, etc. Check the appliance so that all the components are working correctly and that the operation is working normally.

* Installation – Check the installation of your appliance according to the item 2.1 Installation of this manual.

1 - Items to be verified and implemented monthly:

- Check the electrical installation;
- Check the outlet tension;
- Measure the operating current and compare it to the Nominal one;
- Check all the terminal tightening of the appliance, to avoid bad contact;
- Check the possible clearance of the shift of the electric motor;
- Check the wiring and the electric cable to avoid its overheating, deficient isolation and mechanical breakdown.

2 - Items to be verified and implemented every 3 months:

- Check the electric components as ON/OFF Switch, Emergency Button, Reset Switch, and electric circuit related to overheating, deficient isolation and mechanical breakdown.
- Check possible loosens in the bearings
- Check retainers, o’rings, v’rings and other sealing systems.
- Check that all screws and nuts are tight to avoid possible damage to the equipment.

8. Electric Diagram

ELECTRIC GRID 110V/60

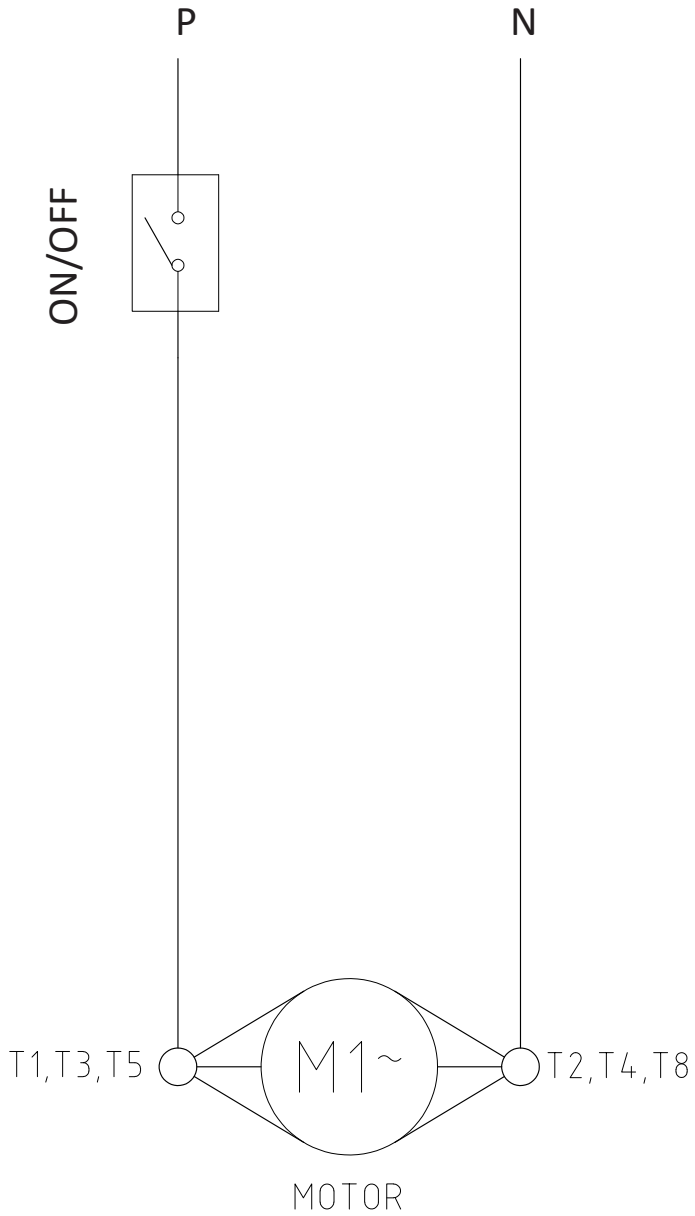

ELECTRIC GRID

220V/60

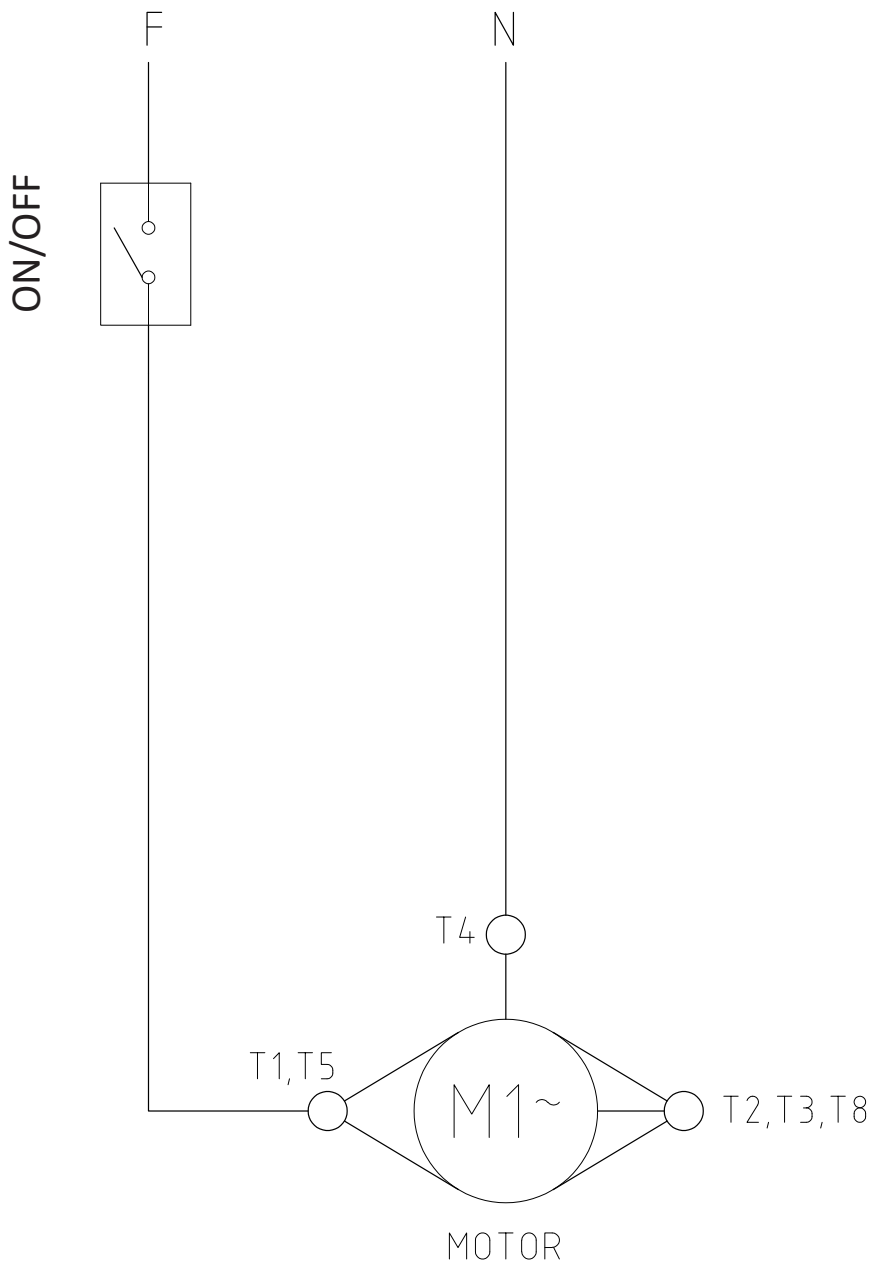

INDICE

1. Introducción	21
1.1 Seguridad	21
1.2 Principales Componentes.....	23
1.3 Características Técnicas.....	24
2. Instalación y Pre Operación	24
2.1 Instalación	24
2.2 Pre Operación	26
3. Operación.....	26
3.1 Accionamiento.....	26
3.2 Procedimiento para Operación	27
3.3 Limpieza y higienización.....	28
3.4 Cuidados con los aceros inoxidables	29
4. Nociones de Seguridad	30
4.1 Practicas Básicas de Operación	30
4.2 Cuidados y Observacioes Antes de Encender el Equipo	31
4.3 Inspecciones de Rutina	32
4.4 Operación	32
4.5 Después de Terminar el Trabajo	32
4.6 Manutención	33
4.7 Avisos	33
5. Analysis y Resolución de Problemas.....	34
5.1 Problemas, Causas y Soluciones.....	34
6. Normas Observadas.....	35
7. Manutención	35
8. Diagrama Eléctrico.....	36

1. Introducción

1.1 Seguridad

Este aparato es potencialmente PELIGROSO cuando se utiliza incorrectamente. Es necesario que la manutención, limpieza y/o cualquier servicio, sea realizado por una persona calificada y con el equipo desconectado de la red eléctrica.

Las instrucciones a seguir deberán ser cumplidas a fin de evitar accidentes:

1.1.1 Lea todas las instrucciones.

1.1.2 Nunca utilice el aparato con: ropas o pies mojados e/o en superficies húmeda o mojadas; no sumerja en agua o en cualquier otro líquido y no utilice chorro de agua directamente en el equipamiento.

1.1.3 El uso de cualquier equipamiento debe ser siempre supervisado, principalmente cuando se utilice próximo de niños.

1.1.4 Desenchufe el aparato de la red eléctrica cuando: no esté en uso, antes de limpiarlo, colocación o extracción de accesorios, manutención y cualquier otro tipo de servicio.

1.1.5 No use el equipo si el enchufe o el cable están dañados. No permita que el cable sobrante cuelgue sobre el borde de la mesada o que toque superficies calientes.

1.1.6 Cuando el aparato sufra una caída, esté dañado de alguna manera o no funcione, es necesario llevarlo hasta un Servicio Técnico Autorizado para inspección, arreglo, ajuste mecánico o eléctrico.

1.1.7 La utilización de accesorios no recomendados por el fabricante, puede ocasionar lesiones corporales.

1.1.8 Mantenga las manos y utensilios alejados de las partes en movimiento del aparato mientras está en funcionamiento a fin de evitar lesiones corporales o daños al equipo.

1.1.9 Nunca use ropas con mangas anchas, principalmente en los puños durante la operación.

1.1.10 Antes de enchufar, verifique que el voltaje del aparato corresponda con el de la red eléctrica y que el mismo esté correctamente conectado al cable a tierra.

1.1.11 Cuando reubicar el Disco Abrasivo N°08 (Fig.01), verifique el perfecto encaje con el Perno Eje Central N°02 (Fig.02), evitando así daños al aparato.

1.1.12 Este producto fue desarrollado para el uso en cocinas comerciales.

La utilización de esta máquina no es recomendada cuando:

- El proceso de producción sea de forma continua en escala industrial.
- El local de trabajo sea un ambiente con atmósfera corrosiva, explosiva, contaminada con vapor, polvo o gas.

IMPORTANTE

Asegúrese que el cable de alimentación esté en perfectas condiciones de uso. Si no lo está, reemplácelo por otro que atienda a las especificaciones técnicas y de seguridad. Este reemplazo deberá ser realizado por un profesional calificado atendiendo las normas de seguridad local.

IMPORTANTE

Esta máquina no es apta para ser utilizada por niños ni personas con discapacidad física, sensorial o psíquica, o que carezcan de la experiencia y los conocimientos necesarios; excepto cuando lo hagan bajo la supervisión de una persona responsable de su seguridad o que hayan sido instruidos en el manejo.

IMPORTANTE

Mantenga la máquina fuera del alcance de los niños.

IMPORTANTE

En caso de emergencia, retire el enchufe del tomacorriente.

IMPORTANTE

Nunca use chorros de agua directamente sobre la máquina.

1.2 Principales componentes

Todos los componentes que integran la licuadora están diseñados con materiales cuidadosamente seleccionados para cada función, dentro de los estándares de pruebas y la experiencia de Skymesen.

FIGURA 01



01 – Tapa de Protección
02 – Gabinete
03 – Tubo de Salida
04 – Pie

05 – Cabe eléctrico
06 – Interruptor Encendido
07 – Interruptor Apagado
08 – Disco Abrasivo

FIGURA 02

01 – Eje Central
02 – Perno del eje Central

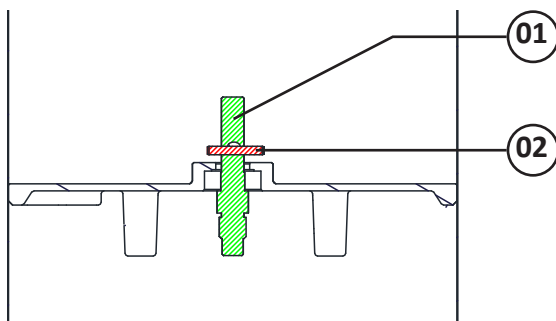

1.3 Características técnicas

CUADRO 01

CARACTERÍSTICAS	UNIDAD	DC-06
Producción Promedio	kg/h	hasta 120
Tensión	V	110 ó 220
Frecuencia	Hz	60
Potencia	W	300
Altura	mm	570
Ancho	mm	375
Profundidad	mm	400
Peso Neto	kg	20,5
Peso Bruto	kg	22,5
Capacidad	kg	06

2. Instalación y Pre Operación

2.1 Instalación

2.1.1 Emplazamiento

Su equipo debe colocarse y nivelarse sobre una superficie seca y firme.

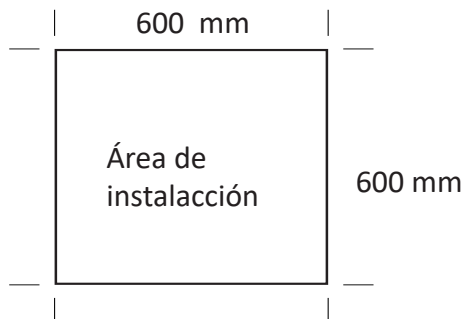

2.1.2 Instalación eléctrica

Este aparato fue diseñado para 110 ó 220 V (60Hz). Al recibirlo, verifique el voltaje registrado en la etiqueta existente en el cable eléctrico.

El cable de alimentación posee un enchufe con tres clavillos (el central es el clavilla de aterramiento), es obligatorio que los tres estén debidamente conectados antes de usar el equipo.

IMPORTANTE

Certifique que a tensão da rede elétrica onde o equipamento será instalado é compatível com a tensão indicada na etiqueta existente no cabo elétrico.

2.1.3 Instalación Hidráulica

Es recomendable instalar el aparato cerca de un desagüe o canalizar la salida de agua prologando el Tubo de salida N°10 (Fig.01). También se debe instalar un grifo (Diámetro de 3/4") con agua corriente directamente sobre el producto a pelar. Como segunda opción, se puede captar agua de otro grifo por medio de una manguera.

FIGURA 04

NIPL

Entrada de agua a través de una manguera, enroscada en el niple existente en el equipo.

ENTRADA DE ALIMENTACIÓN

Es obligatorio añadir agua corriente directamente sobre el producto.

SALIDA DE AGUA Y RESIDUOS

Instale o Equipamento e canalize a saída de água para um sumidouro.

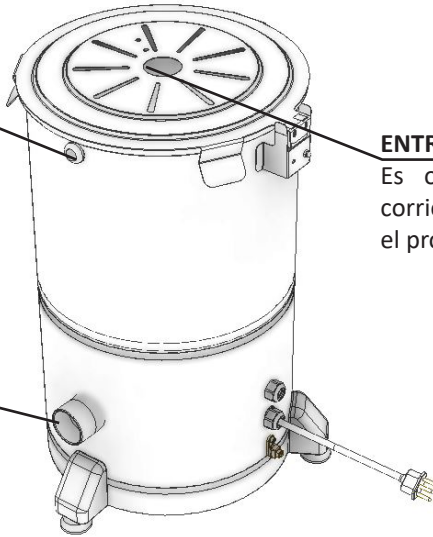

El chorro de agua que entra en el equipo no debe sobrepasar el centro del disco según lo indicado en la Figura 05.

El flujo del chorro de agua deberá ser de 2,5 litros por minuto, como máximo.

FIGURA 05

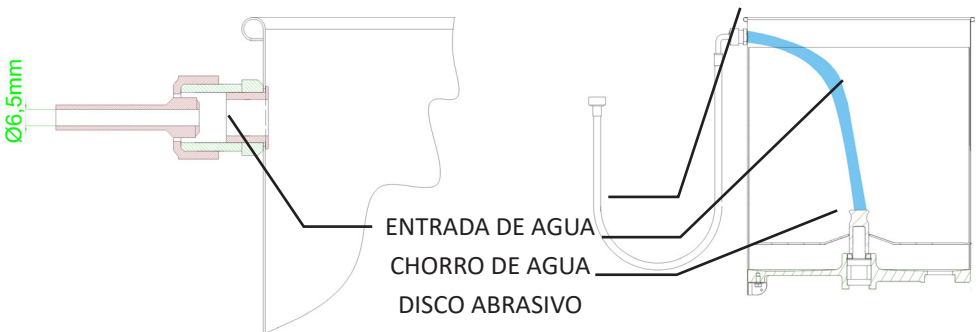

2.2 Pre-Operación

Antes de utilizar el equipo, se deben lavar con agua y jabón neutro, todas las partes que entran en contacto con los alimentos a procesar (lea el ítem 3.4 Limpieza).

Verifique si el equipo está firme en su local de trabajo.

3. Operación

3.1 Accionamiento

Para poner en marcha el equipo, siga las siguientes instrucciones:

- Conecte el equipo a la red de energía eléctrica.

1 - Verifique que la Tapa de Protección (N° 01 Fig. 01) está ubicada en su debido lugar.

2 - Presione el Interruptor Encendido (N° 06 Fig. 01) para la posición “I” a fin de encender el equipo.

3.2 Procedimiento para Operación

- Coloque el producto a pelar en el interior de la máquina.

- Coloque la tapa en su debido lugar.

- El equipo no funcionará si la Tapa de Protección N° 01 (Fig.01) no está ubicada en su debido lugar.

- Abra el grifo de agua.

- Encienda el equipo utilizando el interruptor encendido N°06 (Fig.01), que se encuentra en la lateral del Gabinete N° 02 (Fig.01).

- La peladora tiene capacidad máxima para 6 kg de cebolla y el tiempo estimado para la operación es de 30 a 50 segundos.

- Es posible observar el producto mientras está siendo pelado a través de la abertura existente en la Tapa de Protección N° 01 (Fig.01). Una vez terminado el proceso de pelado, apague la máquina y espere hasta que el disco esté completamente parado y retire el producto manualmente.

3.3 Limpieza e higienización

IMPORTANTE

Retire el enchufe del tomacorriente antes de iniciar la limpieza.

El aparato debe limpiarse e higienizarse totalmente:

- Antes de usarlo por primera vez;
- Después de cada jornada de operación;
- Siempre que no se utilice por un período prolongado;
- Antes de colocarlo en operación, después de un tiempo de inactividad prolongado.

Algunas partes pueden ser removidas para su limpieza:

- Disco Abrasivo (Fig. 01, nº 08)

Para realizar una buena limpieza, siga las siguientes instrucciones:

1. Encienda el equipo en vacío y déjelo trabajar por algunos minutos añadiendo abundante agua;
2. Desenchufe el equipo de la red eléctrica y espere que el Disco Abrasivo Nº 08 (Fig.01) pare completamente.
3. Pase un paño húmedo en la parte externa del equipo.
4. Retire el Disco Nº 08 (Fig.01) verticalmente para cima.
5. Utilice un cepillo con cerdas de nylon y abundante agua para limpiar el Disco Abrasivo Nº 08 (Fig.01).
6. Coloque nuevamente el Disco Abrasivo Nº08 (Fig.01) en la máquina procediendo de manera inversa. Tome cuidado para que el mismo encaje en el Perno de eje central Nº02 (Fig.02).

Lave todas las partes con agua y jabón neutro.

IMPORTANTE

Nunca use chorros de agua directamente sobre el aparato.

3.4 Cuidados con los aceros inoxidables

Los aceros inoxidables pueden presentar puntos de “corrosión”, que SIEMPRE SON PROVOCADOS POR AGENTES EXTERNOS, principalmente cuando el cuidado con la limpieza o higienización no sea constante y adecuado.

La resistencia a la corrosión del acero inoxidable se debe principalmente a la presencia del cromo que, en contacto con el oxígeno, permite la formación de una finísima camada protectora. Esta camada protectora se forma sobre toda la superficie del acero, bloqueando la acción de los agentes externos que provocan la corrosión.

Cuando la camada protectora sufre un rompimiento, el proceso de corrosión es iniciado, pudiendo ser evitado a través de la limpieza constante y adecuada.

Inmediatamente después de la utilización del equipamiento, es necesario proceder con la limpieza, utilizando agua, jabón o detergentes neutros, aplicados con un paño suave o esponja de nylon. A seguir, enjuagar con agua corriente, se debe enjuagar e, inmediatamente secar, con un paño suave, evitando la permanencia de humedades en las superficies y principalmente en las grietas.

El enjuague y el secado son extremadamente importantes para evitar el apareamiento de huellas o corrosiones.

IMPORTANTE

Soluciones ácidas, soluciones salinas, desinfectantes y determinadas soluciones para esterilizar (hipocloritos, sales de amoníaco tetravalente, compuestos de iodo, ácido nítrico y otros), deben ser EVITADAS por no poder permanecer mucho tiempo en contacto con el acero inoxidable.

Visto que generalmente poseen CLORO en su composición, tales sustancias atacan el acero inoxidable, causando puntos de corrosión.

Mismo los detergentes utilizados en la limpieza doméstica, no deben permanecer en contacto con el acero inoxidable más de lo necesario, debiendo ser también removidos con agua y la superficie deberá ser completamente seca.

Uso de abrasivos:

Esponjas o estropajos de acero y cepillos de acero en general, además de rallar la superficie y comprometer la protección del acero inoxidable, dejan partículas que oxidan y reaccionan, contaminando el acero inoxidable. Por eso, tales productos no deben ser usados en la limpieza e higienización. Raspados hechos con instrumentos puntiagudos o similares también deberán ser evitados.

Principales sustancias que causan la corrosión de los aceros inoxidables:

Polvos, grasas, engrases, aceites, soluciones ácidas como el vinagre, jugos de frutas u otros ácidos, soluciones salinas (salmuera), sangre, detergentes (excepto los neutros), partículas de aceros, residuos de esponjas o estropajos de acero común, además de otros tipos de abrasivos.

4. Nociones de Seguridad

Las nociones de seguridad se elaboraron para orientar e instruir adecuadamente a los usuarios de los aparatos y a las personas que serán responsables por su manutención.

El equipo sólo debe entregarse al usuario en buenas condiciones, y éste, por su parte, debe ser orientado por el revendedor en relación al uso y a la seguridad del mismo. El usuario solamente debe utilizar el equipo después de haber entendido completamente los cuidados que deben ser tomados, **LEYENDO ATENTAMENTE ESTE MANUAL**.

4.1 Prácticas Básicas de Operación

4.1.1 Peligros

Algunas partes de los accionamientos eléctricos presentan puntos o terminales con alta tensión. Al tocarlos, pueden ocasionar descargas eléctricas o hasta la **MUERTE** del usuario.

Nunca manipule ningún comando manual (botones, teclas, interruptores, etc.) con las manos, zapatos o ropas mojadas. El incumplimiento de esta recomendación puede causar descargas eléctricas graves o hasta la **MUERTE** del usuario.

4.1.2 Advertencias

El usuario debe tener conocimiento de la ubicación del Interruptor Encendido/Apagado, para que pueda ser accionado en cualquier momento, sin necesidad de buscarlo. Antes de cualquier tipo de manutención, desconecte el artefacto de la red eléctrica (retire el enchufe del tomacorriente).

Use el equipo en un local donde haya espacio suficiente para manejarlo con seguridad, evitando caídas peligrosas.

Água ou óleo poderão tornar o piso escorregadio e perigoso. Para evitar acidentes, o piso deve estar seco e limpo.

Se houver necessidade de realizar o trabalho por duas ou mais pessoas, sinais de coordenação devem ser dados a cada etapa da operação. A etapa seguinte não deve ser iniciada antes que um sinal seja dado e respondido.

4.1.3 Avisos

No caso de falta de energia elétrica, desligue imediatamente a chave Desliga.

- Use somente os óleos lubrificantes e graxas recomendadas ou equivalentes.
- Evite choques mecânicos, uma vez que poderão causar falhas ou mau funcionamento.
- Evite que a água, sujeira ou pó entrem nos componentes mecânicos e elétricos do equipamento.
- Nunca altere as características originais do equipamento.
- Não suje, rasgue ou retire qualquer etiqueta de segurança ou identificação. Caso alguma esteja ilegível ou extraviada, solicite outra etiqueta na Assistência Técnica Autorizada (ATA).

4.2 Cuidados y Observaciones Antes de Encender el Equipo

IMPORTANTE

Lea atentamente las INSTRUCCIONES contenidas en este manual antes de encender el equipo. Verifique que todas las informaciones sean entendidas. Si hay dudas, consulte el Servicio de Atendimento al Consumidor (SAC) SkymSen.

4.2.1 Perigo

El cable eléctrico cuya aislación esté dañada, puede producir escape de corriente eléctrica y provocar descargas. Antes de usar el aparato, verifique si está en condiciones.

4.2.2 Avisos

Certifíquese que todas las INSTRUCCIONES contenidas en este manual sean totalmente comprendidas.

Cada función o procedimiento de operación o manutención debe quedar totalmente entendido.

El accionamiento de un comando manual (botón, teclas, interruptor, palanca, etc.) debe hacerse siempre que se tenga la seguridad de que es el comando correcto.

4.2.3 Cuidados

El cable de energía eléctrica, responsable por la alimentación de la máquina, debe tener una sección suficiente que soporte la potencia eléctrica consumida.

4.3 Inspecciones de Rutina

4.3.1 Aviso

Al verificar la tensión de las correas, NO coloque los dedos entre ellas.

4.3.2 Cuidados

Verifique el motor y las partes deslizantes y giratorias del equipo cuando haya ruidos anormales.

Verifique la tensión de la(s) correa(s) y sustituya el conjunto si alguna de ellas presenta desgaste.

Verifique las protecciones y los dispositivos para que siempre funcionen adecuadamente.

4.4 Operación

4.4.1 Avisos

- No trabaje con los cabellos largos sueltos ya que pueden tocar cualquier parte del equipo y causar serios accidentes. Átelos hacia arriba y hacia atrás o cúbralos con un pañuelo.

- Sólo usuarios entrenados y calificados pueden operar el equipo.

- JAMÁS opere el equipo sin alguno(s) de su(s) accesorio(s) de seguridad.

4.5 Después de Terminar el Trabajo

4.5.1 Cuidados

Siempre limpie el equipo después de su uso. Para ello, desconéctelo de la red eléctrica.

Sólo empiece la limpieza cuando el equipo haya parado de funcionar completamente.

Vuelva a colocar todos los componentes del equipo en sus debidos lugares antes de ponerlo en marcha nuevamente.

Verifique os níveis de fluídos.

4.6 Manutención

4.6.1 Peligros

En este equipo, cualquier operación de manutención es peligrosa.

DESCONECTE EL EQUIPO DE LA RED ELÉCTRICA DURANTE TODA LA OPERACIÓN DE MANUTENCIÓN.

IMPORTANTE

En caso de emergencia, siempre retire el enchufe del tomacorriente.

4.7 Avisos

La manutención eléctrica e/o mecánica debe ser realizada por personas calificadas para dicho trabajo.

La persona encargada de la manutención debe certificarse que el equipo trabaje en condiciones de total seguridad.

5. Analisis y Resolución de Problemas

5.1 Problemas, Causas y Soluciones

Este aparato fue proyectado para requerir mantenimiento mínima. Sin embargo, pueden suceder algunas irregularidades en su funcionamiento debido al desgaste natural causado por el uso.

Si hubiera algún problema con su equipo, verifique la tabla a seguir en la que se especifican posibles soluciones.

CUADRO 02

PROBLEMAS	CAUSAS	SOLUCIONES
- La maquina no prende.	- Falta de energía eléctrica en la red. - Problemas en el circuito eléctrico interno o externo de la maquina.	- Verifique si hay energía eléctrica en la red. - Llame la Asistencia Técnica.
- Olor a quemado ó humo.	- Problemas en el circuito eléctrico interno ó externo de la maquina.	- Llame la Asistencia Técnica.
- La maquina prende, sin embargo cuando el producto es colocado sobre el disco, este para o gira en baja rotación.	- Correa desliza. - Problema en el motor eléctrico.	- Llame la Asistencia Técnica.
- Cable eléctrico damnificado.	- Problema durante el transporte.	- Llame la Asistencia Técnica.
- Ruidos anormales.	- Rodamiento dañado.	- Llame la Asistencia Técnica.

6. Normas Observadas

Norma Brasileña NBR NM 60335-1
IEC 60335-2-64

7. Manutención

La manutención comprende un conjunto de procedimientos con el objetivo de mantener el aparato en las mejores condiciones de funcionamiento, permitiendo el aumento de su vida útil y de la seguridad.

* Limpieza – Verificar el ítem 3.3 “Limpieza” de este manual.

* Cableado: Revise todos los cables para corroborar posible deteriorización y todos los contactos (terminales) eléctricos para verificar posibles aplastados y corrosión.

* Contactos – Interruptor Encendido / Apagado, botón de emergencia, botón reset/restablecer, circuitos electrónicos, etc. Verifique el equipo para que todos los componentes funcionen correctamente y que la operación del aparato sea normal.

* Instalación – Verifique la instalación de su aparato según el ítem 2.1 “Instalación” de este manual.

1 - Ítems a verificar y ejecutar mensualmente:

- Verificar la instalación eléctrica;
- Medir la tensión del tomacorriente;
- Medir la corriente de funcionamiento y comparar con la nominal;
- Verificar aprietes de todos los terminales eléctricos del aparato a fin de evitar posibles malos contactos;
- Verificar posibles holguras del eje del motor eléctrico;
- Chequear el cableado y el cable eléctrico cuando haya señales de supercalentamiento, aislación deficiente o avería mecánica.

2 - Ítems a verificar o ejecutar a cada 3 meses:

- Verificar componentes eléctricos como el Interruptor Encendido/Apagado, botón de emergencia, botón reset/reinicio y circuito electrónicos cuando haya señales de supercalentamiento, aislación deficiente o avería mecánica.
- Verificar posibles holguras en los cojinetes y rodamientos.
- Verificar retenes, anillos o’rings, anillos v’rings y demás sistemas de sellamiento.
- Verifique el apriete de todos los tornillos y tuercas para evitar posibles daños al equipo.

8. Diagrama Eléctrico

RED ELÉCTRICA

110V/60

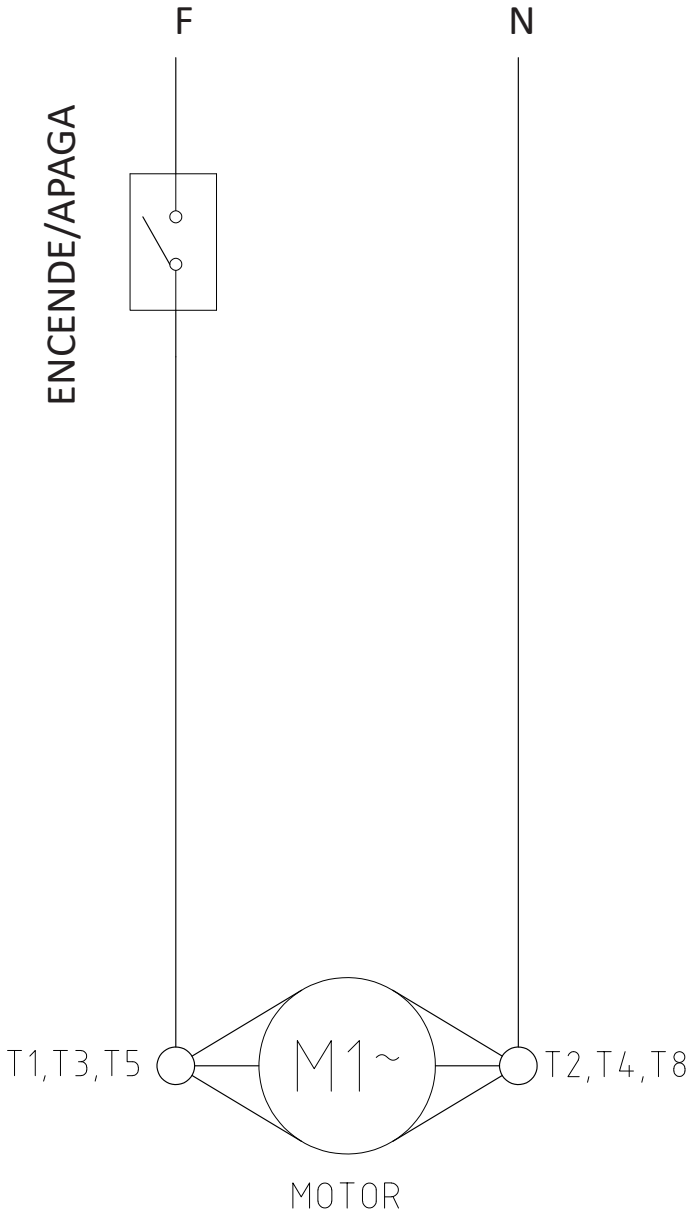

RED ELÉCTRICA

220V/60

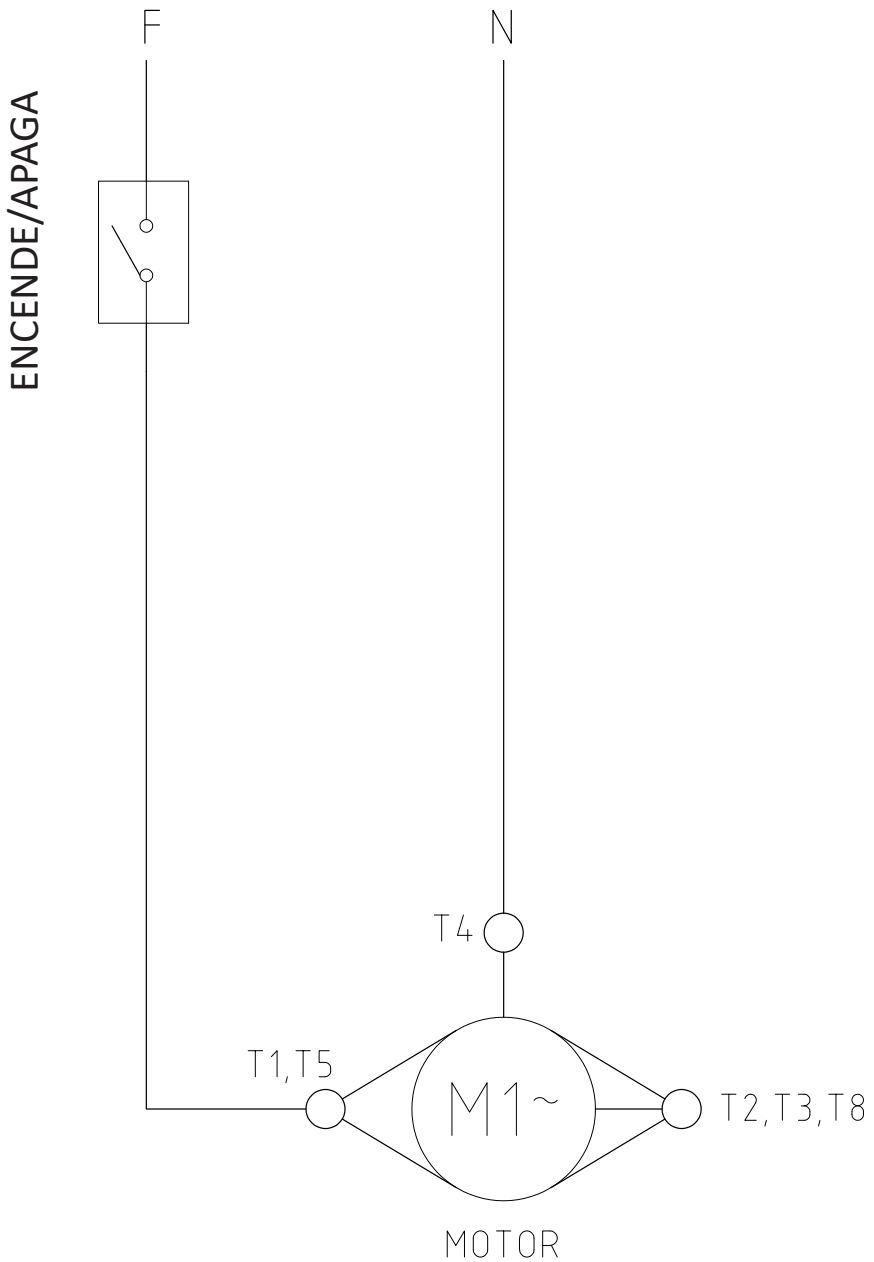



Metalúrgica Skymssen Ltda.
Rodovia Ivo Silveira 9525
Volta Grande
88355-202 Brusque/SC/Brasil
www.skymssen.com - Fone: +55 47 3211 6000
CNPJ: 82.983.032/0001-19 - IE 250.064.537

69923.1 - INGLÊS/ESPAÑHOL

Data de Revisão: 22/06/2022

WWW.SKYMSEN.COM

- BESIDES THIS EQUIPMENT, A COMPLETE RANGE OF OTHER PRODUCTS ARE MANUFACTURED, CONSULT OUR DEALERS
- DUE TO TE CONSTANT IMPROVEMENTS INTRODUCED TO OUR EQUIPMENTS, THE INFORMATIONS CONTAINED HERE MAY BE MODIFIED
WITHOUT PREVIOUS NOTICE.